

MANUEL DE MONTAGE ET D'UTILISATION

TRAMPOLINES DE FITNESS

Ref : M36TRAMPJ4F00/M36TRAMPJ4F-DB00

M48TRAMPJ4F00/M48TRAMPJ4F-DB00



LIRE ATTENTIVEMENT CE MANUEL AVANT UTILISATION



Notice mise à jour le 30/05/2022

SOMMAIRE

INTRODUCTION	Page 3
CONSEILS ET AVERTISSEMENTS	Page 4
INSTRUCTIONS DE SECURITE	Page 6
INVENTAIRE	Page 9
MONTAGE	Page 13
GARANTIES	Page 16
ANNEXES	

 **YouTube** <https://www.youtube.com>

FR :

LA MAJORITE DES VIDÉOS DE MONTAGE DE NOS PRODUITS SONT DISPONIBLES SUR NOTRE CHAINE YOUTUBE : **JT2D SPORTS & LOISIRS**

EN :

MOST OF ASSEMBLY VIDEO OF OUR PRODUCTS ARE AVAILABLE ON OUR YOUTUBE CHANNEL: **JT2D SPORTS & LOISIRS**

DE :

ALLE MONTAGE-VIDEOS UNSERER PRODUKTE SIND AUF UNSEREM YOUTUBE-KANAL VERFÜGBAR: **JT2D SPORTS & LOISIRS**

ES :

LA MAJORIDAD DE LOS VIDEOS DE MONTAJE DE NUESTROS PRODUCTOS ESTÁN DISPONIBLES EN NUESTRO CANAL DE YOUTUBE : **JT2D SPORTS & LOISIRS**

IT :

TUTTI I VIDEO DI ASSEMBLAGGIO DEI NOSTRI PRODOTTI SONO DISPONIBILI SUL NOSTRO CANALE YOUTUBE : **JT2D SPORTS & LOISIRS**

INTRODUCTION

Merci de l'achat de ce produit.

Avant d'utiliser le produit, veuillez lire cette notice afin d'évaluer les précautions d'emplois et le montage de celui-ci. **Conservez ce manuel pendant toute la durée de vie du produit.**

Ce produit n'est pas un jouet. Ce produit est un article de Sport Fitness (Classe H).

Il est fondamental de respecter toutes les règles et normes de sécurité avant et pendant son utilisation.

Pour éviter toute blessure ou d'abîmer le produit, merci de prendre connaissance des conseils et règles de sécurité appropriées.

- Montage & déplacement : 1 adulte
- Assurez-vous que toutes les vis soient bien fixées
- Faire l'inventaire des pièces renseignées dans le manuel avant le montage
- En cas d'article manquant, adressez-vous au vendeur dans un délai de 48h à la réception du produit sinon votre demande ne sera pas prise en compte.



LIVRAISON



- **Le colis était abîmé au moment de la livraison**

Si votre produit présente un défaut ou des pièces manquantes à la suite d'un problème lié au transport et que vous avez émis des réserves concrètes sur l'état de la marchandise et non du colis, merci d'envoyer les photos du problème ainsi que la facture d'achat à contact@eurospen.com sous 72h ouvrées. Notre service client prendra en compte votre réclamation.

Si en revanche, vous avez accepté le colis sans vérifier l'état de la marchandise ni avoir émis de réserves : nous déclinons toute responsabilité. Les destinataires ont l'obligation de vérifier l'état de la marchandise avant de signer le bon de livraison.

- **L'emballage était intact et le produit présente un problème non lié au transport ou des pièces manquantes**

Merci d'envoyer les photos du problème à contact@eurospen.com en y ajoutant la facture d'achat. Notre service client prendra en compte votre réclamation.

NB : En cas de réserve soyez le plus précis possible («sous réserve de déballage» n'a aucune valeur juridique)

Si vous signez sans émettre de réserve caractérisée, le bon de livraison atteste légalement de votre accord sur l'état de votre marchandise et l'acceptation en état de celle-ci. Le produit vous convient donc en l'état. Une fois le bon de livraison signé, le produit vous appartient, personne ne pourra être tenu responsable d'éventuelles dégradations subies lors du transport si elles n'ont pas été mentionnées sur le bon de livraison. Aucun dédommagement ne pourra être demandé.

CONSEILS ET AVERTISSEMENTS



Ce produit est pour un usage domestique seulement ! Et non pas pour un usage commercial. Ne pas utiliser ce produit à d'autres fins que celles prévues. Toute utilisation commerciale, publique ou institutionnelle nous décline de toute responsabilité et annule toutes les garanties.

AVERTISSEMENT : Il est obligatoire de lire ce mode d'emploi en totalité avant d'installer et d'utiliser le produit sous peine d'encourir des blessures graves ou de causer des dégâts matériels. Cet équipement doit s'utiliser de manière correcte et appropriée et aux fins indiquées.

Le distributeur n'est pas responsable de la mauvaise utilisation du produit par son propriétaire. Le vendeur, l'importateur, et le fabricant de ce produit ne sont pas responsables des dommages ou des réclamations pour des dommages personnels ou à des tiers dus à l'utilisation de ce produit. Vous montez et utilisez ce produit à vos propres risques et sous votre seule responsabilité. Si vous ne pouvez assumer ces responsabilités, ne pas utiliser ce produit.



INSTRUCTIONS DE SECURITE – AVERTISSEMENTS ET CONSEILS

GENERALITES

- Ce mini trampoline est destiné à une utilisation domestique uniquement.
- Avant de commencer tout programme d'entraînement, consultez votre médecin. Ceci est une mise en garde particulièrement pour les personnes de plus de 35 ans et les personnes ayant des problèmes de santé.
- Cet appareil ne peut pas être utilisé par des personnes de moins de 14 ans.
- Ne pas laisser les emballages à la portée des enfants, risque de suffocation.
- Le poids maximum en charge supporté est de 100 kg. Tout dépassement de la charge autorisée est susceptible d'endommager le trampoline et d'annuler sa garantie.
- Le propriétaire doit informer les autres utilisateurs des instructions de sécurité.
- Avant chaque utilisation, vous devez vérifier l'état du mini trampoline pour garantir sa sécurité.
- Si vous ressentez une douleur/de la fatigue ou si vous êtes pris de vertiges arrêtez immédiatement et consultez votre médecin.
- Gardez les enfants de moins de 14 ans et les animaux domestiques éloignés de l'équipement. L'utilisation du trampoline par les mineurs doit être supervisée par un adulte responsable.
- Une seule personne à la fois peut utiliser le trampoline. En cas d'utilisation du trampoline par plus d'une personne le risque d'accident augmente considérablement.
- Ne jamais laisser le trampoline en libre accès sans surveillance d'un adulte responsable et ayant connaissance des consignes de ce manuel.

INSTALLATION DU MINI-TRAMPOLINE

- Le mini trampoline doit être assemblé par un adulte.
- ATTENTION ! Pour éviter tout basculement, vous devez installer votre mini trampoline sur une surface plate, stable et non glissante.
- Utilisez ce produit à l'intérieur seulement, loin de l'humidité et de la poussière.
- Lors de l'installation de votre produit, respecter un espace minimum latérale de 1 m et en hauteur de 2,5m (voir image ci-dessous) :

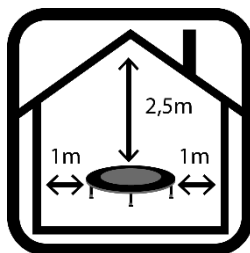

- Pour plus de confort, de stabilité et pour protéger le sol placer un tapis sous le Mini-Trampoline.

UTILISATION – ATTENTION !

- Avant la première utilisation, consulter un médecin pour être sûr qu'il n'y a pas de contre-indications.
- Ne pas approcher vos mains, pieds et cheveux de toutes les pièces en mouvement.
- Ne pas marcher sur le cadre, sinon le trampoline bascule. Risque de chute.
- Ne pas porter de vêtement ample. Enlevez tout bijoux. Portez des chaussures appropriées.
- Vérifiez qu'aucun objet coupant/ pointu ou obstruant ne soit présent sur / sous ou à côté du trampoline.
- Ne pas sauter sur le trampoline pour monter ou descendre.
- Ne pas utiliser le trampoline comme levier d'impulsion.
- Ne pas sauter trop haut.
- N'utiliser pas votre trampoline si le tapis est humide ou glissant.
- Ne pas utiliser le trampoline sous l'influence de drogues / alcool ou médicaments.
- Ne pas utiliser le trampoline s'il y a des personnes, animaux ou objets en dessous de celui-ci.
- Ne pas tenir d'objets entre les mains lors de l'utilisation du trampoline
- Prendre les précautions nécessaires quant aux objets se situant au-dessus du trampoline (lampadaire, ampoules...).
- Assurez-vous que les mousses de protection soient présentes et soient en bon état.
- Ne pas utiliser le trampoline s'il y a du vent.
- Ne pas marcher ou sauter sur les mousses pour ne pas les déformer.
- Les pirouettes ou toutes actions similaires identiques sont interdites. Ces actions peuvent entraîner des blessures très importantes, notamment au dos, au cou ou à la tête de type paralysie.

CONSEIL D'UTILISATION

Ce trampoline n'est pas un jouet. Il doit être utilisé uniquement pour une pratique sportive. Les sauts doivent être contrôlés et réalisés uniquement sur les pieds. L'atterrissage sur le cou ou le dos peuvent être très dangereux. Ce type d'atterrissage peut causer de fortes blessures au dos et au cou avec des risques de paralysie ou de mort.

Pour une utilisation en toute sécurité :

- Attachez vos cheveux
- Placez-vous au centre du tapis
- En position debout, pieds légèrement écartés et tête droite
- Balancez les bras d'arrière en avant
- Sautez pied en pointe (effectuer les sauts au centre du tapis)
- Pour vous arrêter, fléchissez les genoux.













ENTRETIEN / MAINTENANCE

- Inspectez le mini trampoline avant chaque utilisation pour vérifier s'il n'y a pas de dommage, abrasion, pièces usées ou pièces manquantes (avec une attention particulière sur les ressorts, le tapis de saut et le cadre).
- Vérifier que les vis et fixations soient bien serrées.
- Les pièces usées ou défectueuses doivent être remplacées immédiatement.
- Un mini trampoline défectueux doit être interdit d'accès jusqu'à sa réparation.
- Faites réparer votre trampoline par un professionnel. Utilisez des pièces fournies par le fabricant pour la maintenance et la réparation
- Ne pas modifier le produit.
- Les enfants ne doivent pas jouer avec l'appareil. Le nettoyage et l'entretien par l'utilisateur ne doivent pas être effectués par des enfants.
- Gardez l'équipement dans un endroit clos, à l'abri de la poussière et de l'humidité. Evitez de le stocker dans un garage, une cour intérieure ou à proximité d'un point d'eau. L'humidité, la poussière et le contact avec l'eau pourraient entraîner un dysfonctionnement de l'équipement, non pris en charge par la garantie
- Ne pas utiliser d'abrasifs pour nettoyer le mini trampoline, veuillez utiliser un chiffon doux et de l'eau claire. Veillez à bien sécher la surface une fois le nettoyage effectué.
- En cas de perforation ou de déchirures sur votre tapis de saut, changez-le pour éviter tout accident.
- Ce produit est livré avec un emballage pour le protéger lors de son transport. La plupart de ses emballages sont recyclables, veuillez les jeter dans les bacs correspondants. Veillez à ne pas laisser vos emballages de protection à la portée des enfants.

Le non-respect des points susmentionnés ANNULE LA GARANTIE !

















INVENTAIRE

TRAMPOLINE FITNESS M36 DOUBLE BAR













SURFACE DE SAUT	Cadre	A1		1
	Tapis de saut	B1		1
	Ressort (15 tours)	C		32
	Housse de protection	D1		1 ***
PIEDS	Barre de pied + embout	E1		6
STRUCTURE	Rampe de support	F		2
	Rampe	G1		2
	Poignée avec mousse en EPE	H1A		1
VISSERIE	Visserie complète	VA		1
	Goupille de sécurité	V1		1
	Poignée de verrouillage	V2		2
	Poignée d'ajustement	V3		2

***** AFIN DE DETERMINER LA BONNE PIECE DETACHEE NECESSAIRE, POUR CHACUN DES 4 TABLEUX, SE REFERER AU TABLEAU DES COLORIS DE HOUSSE EN ANNEXE**

















TRAMPOLINE FITNESS M36 T-BAR

SURFACE DE SAUT	Cadre	A1		1
	Tapis de saut	B1		1
	Ressort (15 tours)	C		32
	Housse de protection	D1		1 ***
PIEDS	Barres de pied + embout	E1		6
STRUCTURE	Rampe de support	F		1
	Rampe	G2		1
	Poignée avec mousse en EPE	H2		1
VISSERIE	Visserie complète	VB		1
	Goupille de sécurité	V1		1
	Poignée d'ajustement	V3A		1
	Poignée de verrouillage	V2		1
	Rondelle élastique	V4		4
	Courtes vis	V5		2
	Fixation plastique	V6		1
	Longue vis et rondelle	V7		1
Clés	V8		1	

TRAMPOLINE FITNESS M48 DOUBLE BAR

SURFACE DE SAUT	Cadre	A2		1
	Tapis de saut	B2		1
	Ressort (15 tours)	C		40
	Housse de protection	D2		1***
PIEDS	Barre de pied + embout	E2		8
STRUCTURE	Rampe de support	F		2
	Rampe	G1		2
	Poignée avec mousse en EPE	H1B		1
VISSERIE	Visserie complète	VA		1
	Goupille de sécurité	V1		1
	Poignée de verrouillage	V2		2
	Poignée d'ajustement	V3		2

TRAMPOLINE FITNESS M48 T-BAR

SURFACE DE SAUT	Cadre	A2		1
	Tapis de saut	B2		1
	Ressort (15 tours)	C		40
	Housse de protection	D2		1***
PIEDS	Barre de pied + embouts	E2		8
STRUCTURE	Rampe de support	F		1
	Rampe	G2		1
	Poignée avec mousse en EPE	H2		1
VISSERIE	Visserie complète	VB		1
	Goupille de sécurité	V1		1
	Poignée d'ajustement	V3A		1
	Poignée de verrouillage	V2		1
	Rondelle élastique	V4		4
	Courtes vis	V5		2
	Fixation plastique	V6		1
	Longue vis et rondelle	V7		1
	Clés	V8		1

MONTAGE

NB : Il est possible que les articles des photos diffèrent de ce que vous avez dans le contenu de vos colis, notamment en termes de visserie, de couleur de housse de protection, ou de diamètre du tapis de saut.

Voici les étapes à suivre pour le montage de votre Trampoline Fitness :

1. Ouvrez votre carton, votre structure de base (cadre A + tapis de saut B + ressorts C + housse de protection D) se présentera de cette façon (il est possible que la housse ne soit pas préassemblée) :





2. Dépliez la base de votre mini trampoline jusqu'à obtenir une surface plane (une forte pression est recommandée).



3. Mettez votre trampoline sur le dos (ressorts visibles) et vissez les pieds E sur chaque embout (après en avoir ôté les protections en plastique si présentes).



4. Retournez maintenant votre trampoline

<ul style="list-style-type: none"> • Pour les modèles T-Bar : choisissez le pied sur lequel vous voulez y monter la barre. Otez l'embout du pied, puis insérez la rampe de support F dans le pied et glissez en même temps la fixation en plastique V6 entre la rampe et la structure. Insérez la longue vis V7 et vissez le tout avec la rondelle et l'écrou sur l'extérieur. Au niveau du pied fixez la rampe à l'aide de la poignée de verrouillage V2. 	<ul style="list-style-type: none"> • Pour les modèles Double-Bar : choisissez les deux pieds symétriques sur lesquels vous voulez y monter la barre. Laissez un pied libre entre les deux pieds choisis afin d'obtenir la distance requise pour monter la barre. Insérez les rampes de support F dans les deux pieds E après en avoir ôté les embouts. Vissez les rampes de support à l'aide des poignées de verrouillage V2.
	

5. Assemblez la/les rampe(s) G aux poignées respectives.

<p>Vissez la poignée H2 à la rampe G2 à l'aide des courtes vis V5</p>	<p>La poignée H1 se clipse aux rampes G1</p>
	

6. Choisissez la hauteur de la structure qui vous convient et fixez-la à l'aide de la ou les poignée(s) d'ajustement.



7. Une fois votre structure correctement stabilisée, finalisez le montage en insérant la goupille de sécurité V1 dans l'orifice du cadre prévu à cet effet sur l'un des deux côtés. NB : Il y a 2 orifices sur le cadre, mais bien une seule goupille de sécurité à assembler.



8. Voici à quoi doivent ressembler vos Trampolines Fitness une fois complètement montés :



GARANTIES

Votre produit bénéficie des garanties énoncées ci-après pour tout usage normal d'utilisation et en ayant respecté les instructions de montage. La garantie n'est pas valable contre les intempéries.

Au-delà de la période de garantie, il vous est possible de consulter le site internet pour d'éventuelles pièces détachées ou accessoires.

Garanties légales :

Article L.217-4 du code de la consommation : Le vendeur livre un bien conforme au contrat et répond des défauts de conformité existant lors de la délivrance. Il répond également des défauts de conformité résultant de l'emballage, des instructions de montage ou de l'installation lorsque celle-ci a été mise à sa charge par le contrat ou a été réalisée sous sa responsabilité.

Article L.217-5 du code de la consommation : le bien est conforme au contrat si :

- 1/ S'il est propre à l'usage habituellement attendu d'un bien semblable et, le cas échéant : s'il correspond à la description donnée par le vendeur et possède les qualités que celui-ci a présentées à l'acheteur sous forme d'échantillon ou de modèle ; s'il présente les qualités qu'un acheteur peut légitimement attendre eu égard aux déclarations publiques faites par le vendeur, par le producteur ou par son représentant, notamment dans la publicité ou l'étiquetage ;
- 2/ Ou s'il présente les caractéristiques définies d'un commun accord par les parties ou est propre à tout usage spécial recherché par l'acheteur, porté à la connaissance du vendeur et que ce dernier a accepté.

Article L.217-12 code de la consommation : l'action résultant du défaut de conformité se prescrit par deux ans à compter de la délivrance du bien.

Article L.217-16 code de la consommation : Lorsque l'acheteur demande au vendeur, pendant le cours de la garantie commerciale qui lui a été consentie lors de l'acquisition ou de la réparation d'un bien meuble, une remise en état couverte par la garantie, toute période d'immobilisation d'au moins sept jours viennent s'ajouter à la durée de la garantie qui restait à courir.

Cette période court à compter de la demande d'intervention de l'acheteur ou de la mise à disposition pour réparation du bien en cause, si cette mise à disposition est postérieure à la demande d'intervention.

Article 1641 du Code Civil : Le vendeur est tenu de la garantie à raison des défauts cachés de la chose vendue qui la rendent impropre à l'usage auquel on la destine ou qui diminuent tellement cet usage que l'acheteur ne l'aurait pas acquise ou n'en aurait donné qu'un moindre prix s'il les avait connus. La garantie s'applique uniquement aux défauts déjà présents à la date de la livraison du produit. La garantie légale de conformité s'applique indépendamment de la garantie commerciale

Garantie commerciale :

Nos produits bénéficient d'une garantie commerciale de 1 an à compter de la date de livraison, dans des conditions normales d'utilisation. La garantie est limitée à l'échange du produit ou à la livraison des pièces détachées, sous réserve de la présentation de la facture d'achat par l'acheteur.

La garantie ne couvre pas les détériorations dues à une négligence, une mauvaise utilisation, à un mauvais entretien ou à l'usure naturelle du produit. Cette garantie n'exclut pas les garanties légales de conformité et de vices cachés

GARANTIE COMMERCIALE

Toutes les pièces JT2D achetées directement sur notre site	Tous les produits achetés chez l'un de nos revendeurs en ligne
2 ANS	1 AN
À PARTIR DE LA DATE DE LIVRAISON	



SERVICE APRÈS-VENTE

Notre équipe de conseillers et d'experts en service après-vente sont là pour répondre à vos questions et vous conseiller sur le choix des pièces de rechange et des accessoires de votre véhicule grâce à leurs connaissances techniques de chaque modèle.

N'hésitez pas à nous contacter, du lundi au vendredi, de 9h à 17h :

Téléphone au : +033 9 74 59 42 64

Email : contact@eurospen.fr

Adresse :

22 rue de l'Industrie ZI des Joncaux
64700 Hendaye
France

ANNEXES

I . COMMENT REPLIER VOTRE TRAMPOLINE FITNESS



Soyez Toujours 2 adultes pour replier le trampoline.

Important risque de blessure. Faites attention à la force de retour du trampoline

1. Après avoir enlevé les poignées, barres et rampes de maintien, retournez votre trampoline.



2. Enlever les pieds et la visserie, il ne doit vous rester que le cadre, le tapis de saut et ses ressorts ainsi que la housse de protection



3. Mettez-le à plat sur une surface en hauteur – comme une table par exemple - que vous aurez recouverte d'une protection (type housse de canapé/duvet épais) au préalable. Cela évitera d'abimer le tapis de saut lors du pliage.



4. Assurez-vous de placer votre trampoline à cheval sur le rebord de la table, dans le sens de son diamètre pliable. Maintenez l'arc de cercle appuyé sur la table avec force, et faites pression sur l'arc de cercle resté dans le vide pour le plier. 2 personnes sont nécessaires pour effectuer cette action.



ATTENTION : lors du pliage, la tension des ressorts se relâchent brusquement et les deux joints articulés pourraient venir percuter votre visage. Veuillez à vous en tenir éloigné le plus possible.



5. Votre Trampoline Fitness est maintenant replié, vous pouvez le stocker avec la forme ci-dessous



II . ACCROCHER/DECROCHER LE TAPIS DE SAUT

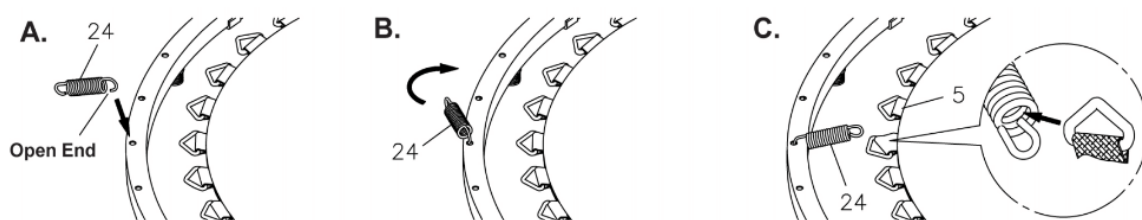

A NOTER QUE POUR ATTACHER/DETACHER UNE ACCROCHE DE SON RESSORT, IL FAUT UTILISER L'ANGLE DESIGNÉE SUR L'IMAGE C. UNE DES DEUX ANGLES A LA BASE ET NON LA POINTE DU TRIANGLE.

III . COLORIS DES HOUSSES

PRODUIT	COLORIS	APPELLATION
HOUSSE M36	NOIR	D1A
	ROUGE	D1B
	BLEU	D1C
	GRIS	D1D
HOUSSE M48	NOIR	D2A
	ROUGE	D2B
	BLEU	D2C
	GRIS	D2D

IV. TOTALITES DES PIECES DETACHEES

T-BAR

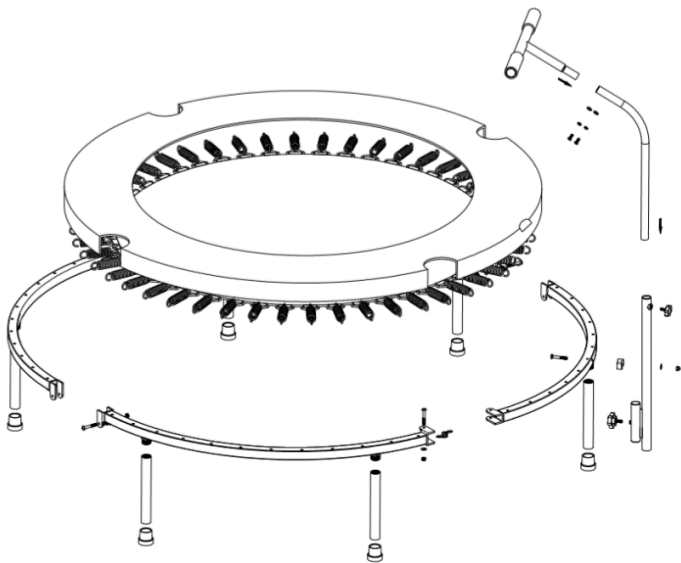

DOUBLE BAR

