

# MANUEL DE MONTAGE ET D'UTILISATION

## TABLE MULTI JEUX 4 EN 1 – Gladiateur

Ref : TMGL004



*Illustration non contractuelle*



**LIRE ATTENTIVEMENT CE MANUEL AVANT UTILISATION**



Notice mise à jour le 13/03/2025

## SOMMAIRE

<b>INTRODUCTION</b>	Page 3
<b>CONSEILS ET AVERTISSEMENTS</b>	Page 4
<b>ENTRETIEN &amp; STOCKAGE</b>	Page 4
<b>INVENTAIRE</b>	Page 5
<b>MONTAGE</b>	Page 8
<b>RECYCLAGE</b>	Page 16
<b>GARANTIES</b>	Page 17

## INTRODUCTION

Merci de l'achat de ce produit.

Avant d'utiliser le produit, veuillez lire cette notice afin d'évaluer les précautions d'emplois et le montage de celui-ci.

Pour éviter toute blessure ou d'abîmer le produit, merci de prendre connaissance des conseils et règles de sécurité appropriées.

- Produit à installer à l'intérieur, dans un endroit sec, éviter les endroits humides
- Montage & déplacement : minimum 2 adultes – produit lourd et fragile
- Assurez-vous que toutes les vis soient bien fixées
- Faire l'inventaire des pièces renseignées dans le manuel avant le montage.
- En cas d'article manquant, adressez-vous au vendeur dans un délai de 48h à la réception du produit sinon votre demande ne sera pas prise en compte.



### LIVRAISON



#### • Le colis était abîmé au moment de la livraison

Si votre produit présente un défaut ou des pièces manquantes à la suite d'un problème lié au transport et que vous avez émis des réserves concrètes sur l'état de la marchandise et non du colis, merci d'envoyer les photos du problème ainsi que la facture d'achat à [sav@jt2d.com](mailto:sav@jt2d.com) sous 72h ouvrées. Notre service client prendra en compte votre réclamation.

Si en revanche, vous avez accepté le colis sans vérifier l'état de la marchandise ni avoir émis de réserves : nous déclinons toute responsabilité. Les destinataires ont l'obligation de vérifier l'état de la marchandise avant de signer le bon de livraison.

#### • L'emballage était intact et le produit présente un problème non lié au transport ou des pièces manquantes

Merci d'envoyer les photos du problème à [sav@jt2d.com](mailto:sav@jt2d.com) en y ajoutant la facture d'achat. Notre service client prendra en compte votre réclamation.

NB : En cas de réserve soyez le plus précis possible («sous réserve de déballage» n'a aucune valeur juridique)

Si vous signez sans émettre de réserve caractérisée, le bon de livraison atteste légalement de votre accord sur l'état de votre marchandise et l'acceptation en état de celle-ci. Le produit vous convient donc en l'état. Une fois le bon de livraison signé, le produit vous appartient, personne ne pourra être tenu responsable d'éventuelles dégradations subies lors du transport si elles n'ont pas été mentionnées sur le bon de livraison. Aucun dédommagement ne pourra être demandé.

## CONSEILS ET AVERTISSEMENTS :



Ce produit est pour un usage domestique seulement ! Et non pas pour un usage commercial. Ne pas utiliser ce produit à d'autres fins que celles prévues. Toute utilisation commerciale, publique ou institutionnelle nous décline de toute responsabilité et annule toutes les garanties.

**ATTENTION !** Veuillez vérifier que la prise électrique et les autres pièces ne sont pas endommagées. Si elles le sont, arrêtez de les utiliser à temps, jusqu'à ce que le problème soit résolu.

### ENTRETIEN & STOCKAGE

- Ne rien stocker et ne pas prendre appui ou marcher/monter sur la table de jeux.
- Ne pas déposer d'objets pouvant déformer le support ou de liquides susceptibles d'endommager les plateaux.
- Ne pas entreposer dans une pièce humide ou en extérieur.
- En cas de déménagement, démonter les pieds de votre table multi-jeux avant de la déplacer, et le transporter à deux.

#### **Entretien des plateaux :**

Retirez les poussières à l'aide d'un chiffon doux.

#### **Entretien du tapis :**









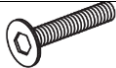

Retirez les poussières à l'aide de la brosse fournie. N'utilisez pas d'aspirateur.

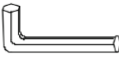

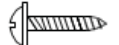

#### **Entretien des boules et des queues :**

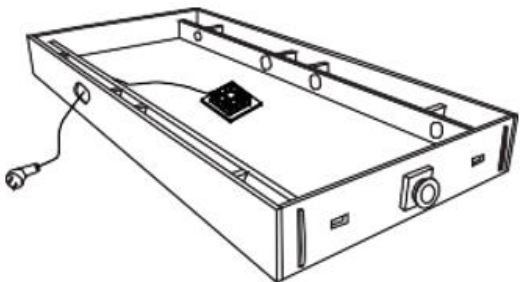

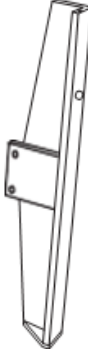

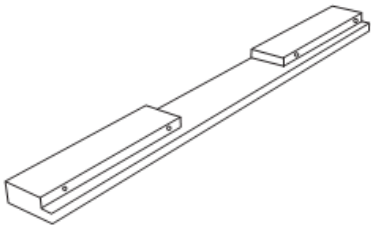
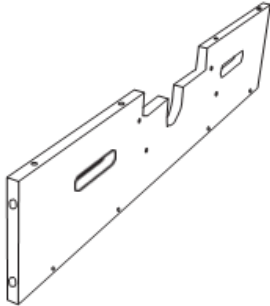
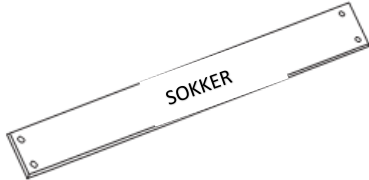
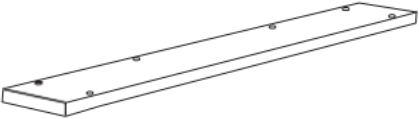
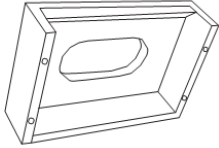
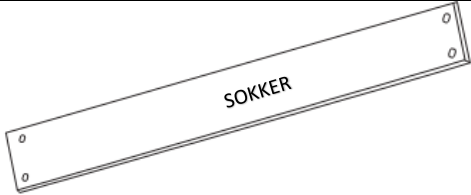





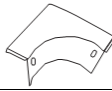
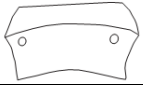

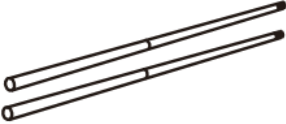

Utilisez un chiffon doux et une eau savonneuse avant de les ranger dans leur boîte.

- Pour des raisons de sécurité, il ne faut en aucun cas apporter de modifications à ce produit.
- Ce produit doit être mis sur une prise de terre. Si le câble d'alimentation est endommagé, il doit être remplacé par un câble d'alimentation recommandé par un spécialiste.
- Ne pas enrouler le câble d'alimentation
- Débranchez toujours le câble d'alimentation avant de nettoyer l'appareil, après l'entraînement et avant toute opération de maintenance

## INVENTAIRE

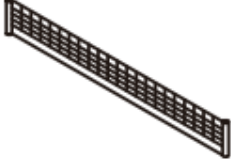
PIECE	DESCRIPTION	QTE	ILLUSTRATION
V	Sachet de vis		Contient V1, V2, V3, V4, V5, V6, V7, V8, V9, V10
V1	Vis	12	
V2	Vis	8	
V3	Rondelle	20	
V4	Clef Allen	1	
V5	Vis 3.5 x 45mm	16	
V6	Vis 3.5 x 25mm	42	
V7	Vis 3.5 x 15mm	8	
V8	Vis 3.5 x 6mm	12	
V9	Vis 3.5 x 45mm	12	
V10	Vis 3.5 x 12mm	4	
P1	Structure principale (souffleur P1A préinstallé, à brancher pour utilisation)	1	
P2L	Pied Gauche	2	
P2R	Pied Droit	2	

P3	Panneau A de pieds	2	
P4	Panneau B de pieds	2	
P5	Panneau C de pieds	2	
P6	Panneau D de pieds	2	
P7	Cage de but	2	
P8	Barre transversale	2	
P9	Plateau de billard	1	
P10	Plateau de ping-pong / réversible table	1	
P11	Plaque de pied	4	

A1	Poignée d'ouverture	4	
A2	Protecteur d'angle	4	
A3	Protecteur central	2	
A4	Compteurs de points Air-Hockey	2	
A5	Vérin stabilisateur	4	
A6	Set de boules	1	
A7	Queue de billard	2	
A8	Triangle	1	
A9	Brosse	1	
A10	Craie	2	
A11	Raquette de ping-pong	2	
A12	Balle de ping-pong	2	
A13	Filet de ping-pong	1	
A14	Accroche pour filet de ping pong	2	
A15	Poignée poussoir	2	
A16	Palet	2	
<b>Matériel nécessaire non fourni</b>			<b>Visseuse électrique</b>

## MONTAGE

### ETAPE 1 : Assemblage des pieds

Sortez la table multi-jeux de son emballage et posez-la sur le sol, sur une surface plate et protégée (drap, carton ou autre support).

Vissez le panneau A de pieds (P3) à l'aide des vis (V5) au panneau B de pied (P4), comme indiqué sur le schéma ci-dessous :

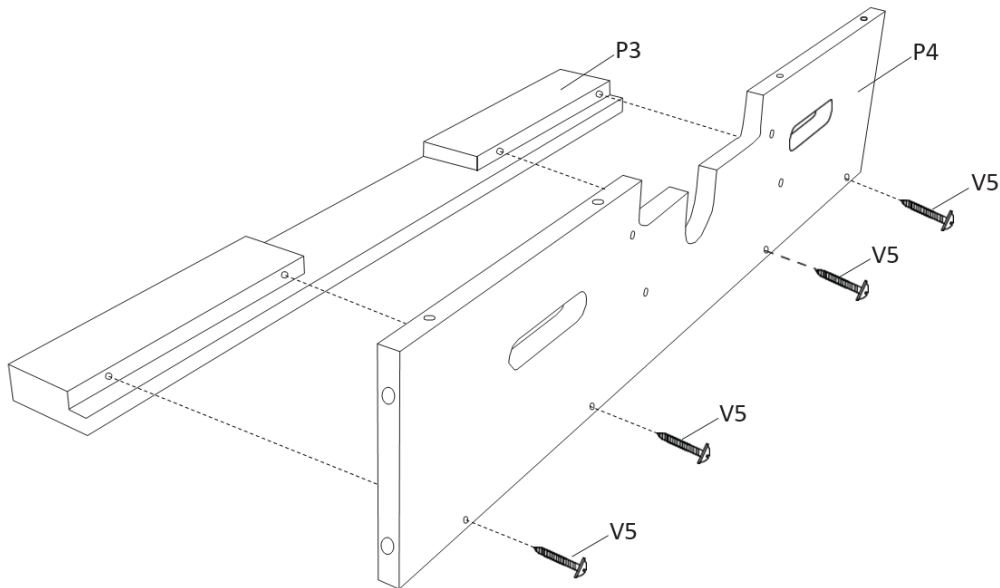

Puis fixez le pied gauche (P2L) et le pied droit (P2R) grâce à 6 vis V1 et 6 rondelles V3 au panneau B de pieds (P4) en l'orientant comme sur le dessin ci-dessous :

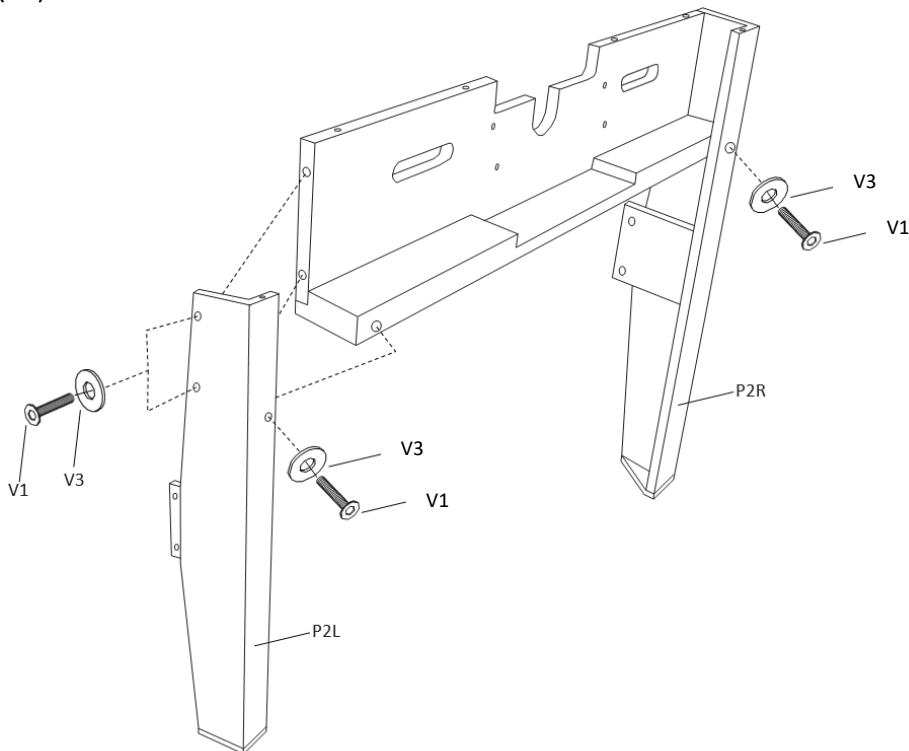

Répétez cette étape à l'identique afin de monter l'autre pied gauche (P2L) et droit (P2R).



## **ETAPE 2 : Fixation des cages de but aux pieds**

Installez la cage de but (P7) au panneau B de pied (P4) grâce à 4 vis V5, et les plaques de pieds (P11) sur le pied gauche (P2L) et droit (P2R) grâce à 8 vis V6 comme suit :

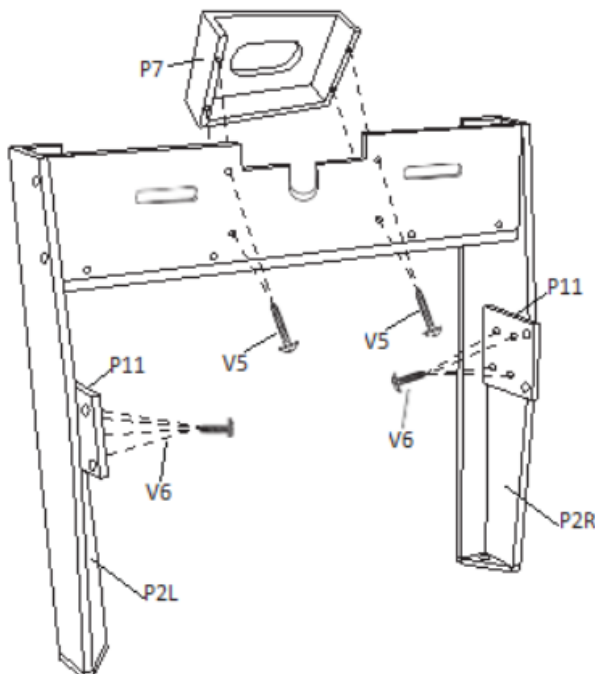

Répétez cette étape à l'identique sur l'autre base de pieds.

## **ETAPE 3 : Installation des barres transversales et vérins stabilisateurs**

Retournez les deux bases de pieds nouvellement créées pour faciliter le montage.

-Fixez les 2 barres transversales (P8) aux pieds gauches (P2L) et droit (P2R) de chaque côté grâce à 8 vis V2 et 8 rondelles V3.

-Puis fixez les 2 panneaux C de pieds (P5) aux pieds gauches (P2L) et droit (P2R) grâce aux 8 vis V6.

-Vissez les vérins stabilisateurs (A6) sur les 4 pieds (P2L et P2R).

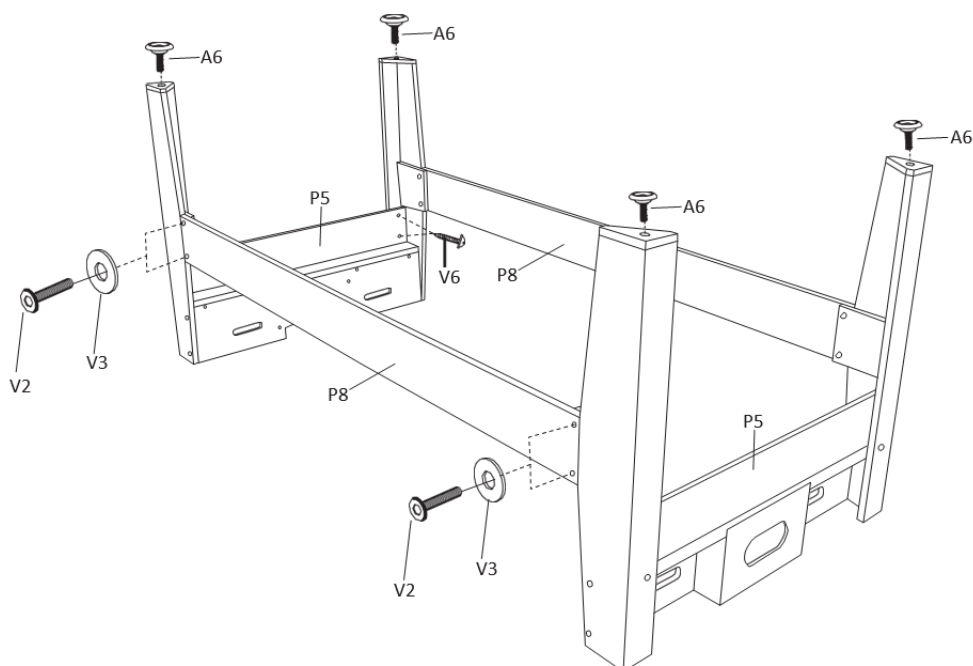

A deux, soulevez la table multi-jeux (figure 1) en prenant appui sur vos genoux, le dos bien droit. Posez-le ensuite en le tournant sur un côté (figure 2). Soulevez-le à nouveau et retournez-le pour le poser à l'endroit (figure 3).

**ATTENTION** : ne prenez pas appui sur les pieds du billard lorsque vous le retournez.

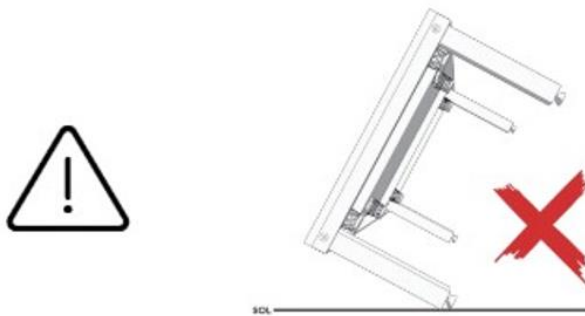
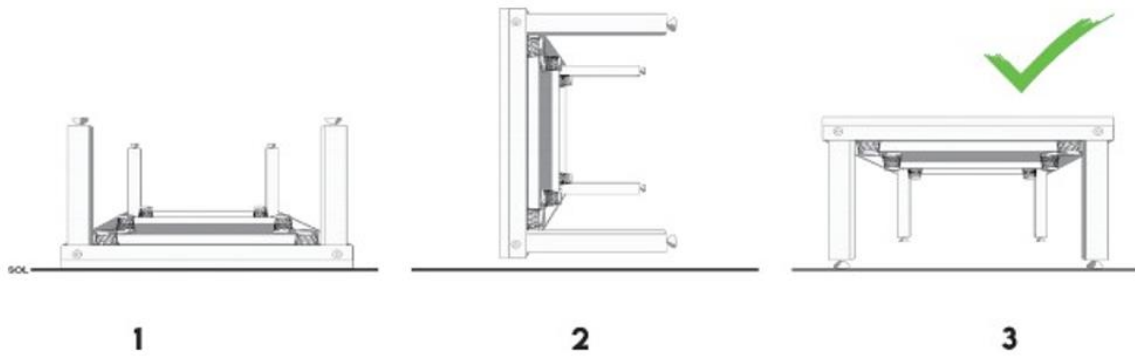

#### **ETAPE 4 : Assemblage des poignées d'ouverture**

Fixez les 4 poignées d'ouverture (A1) à l'aide des 8 vis V7 sur les emplacements prévus à cet effet comme suit :

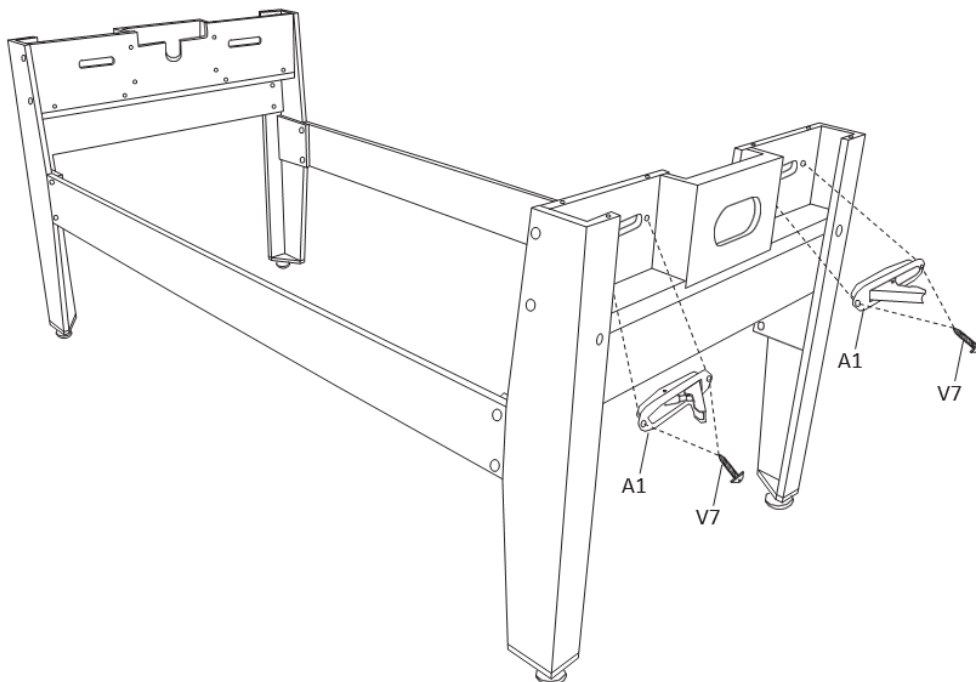

## **ETAPE 5 : Assemblage de la structure principale**

Placez le plateau de billard (P9) sur la structure principale (P1) de la façon suivante **en veillant au préalable à bien sortir la prise électrique et l'interrupteur par le trou de la table P1** :

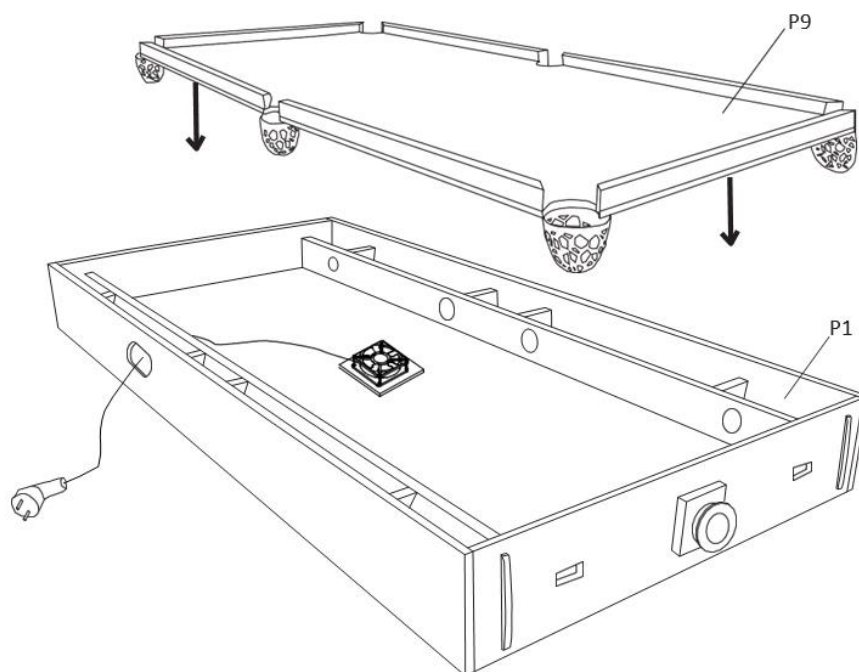

Puis vissez la structure à l'aide de 18 vis V6 comme indiqué sur le schéma ci-dessous, de chaque côté de la structure :

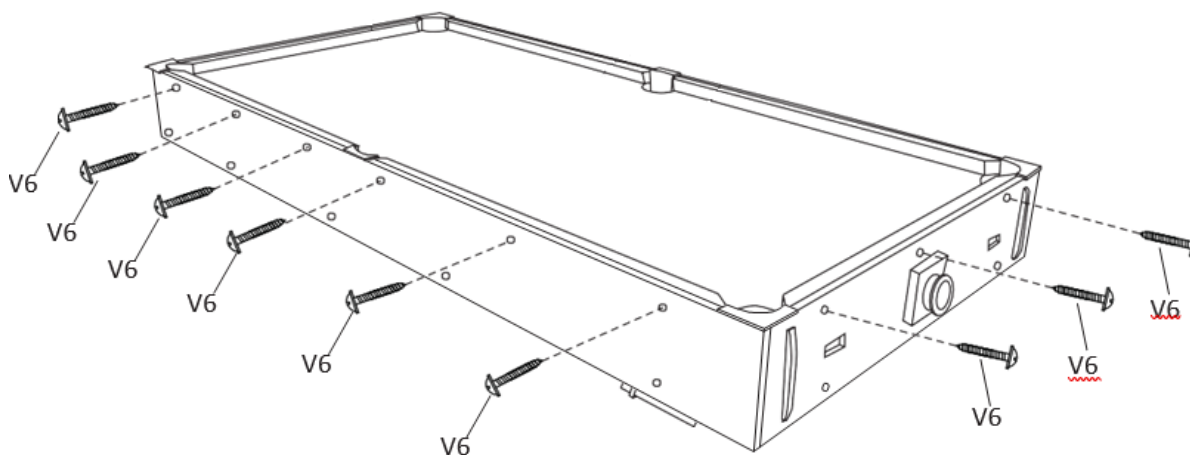

## **ETAPE 6 : Assemblage des protecteurs**

Fixez les 4 protecteurs d'angle (A2) aux 4 coins grâce à 8 vis (V8) et les 2 protecteurs centraux (A3) grâce à 4 vis (V8) comme suit :

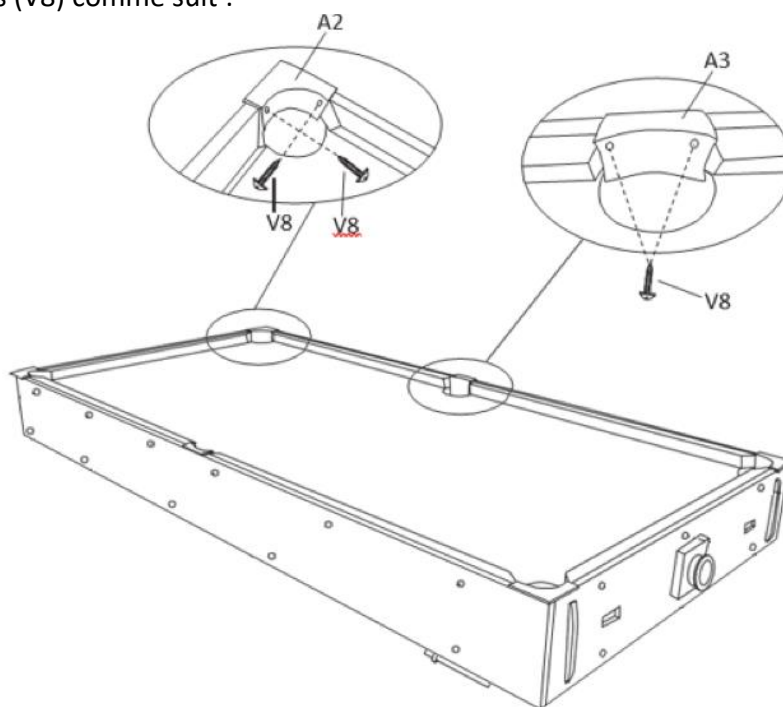

## **ETAPE 7 : Assemblage de la structure principale aux pieds selon le mode de jeu**

### **Table de billard :**

A deux, soulevez la structure principale et venez l'insérer sur la base des pieds en veillant à garder les poignées « ouvertes » (cf photo 2) :

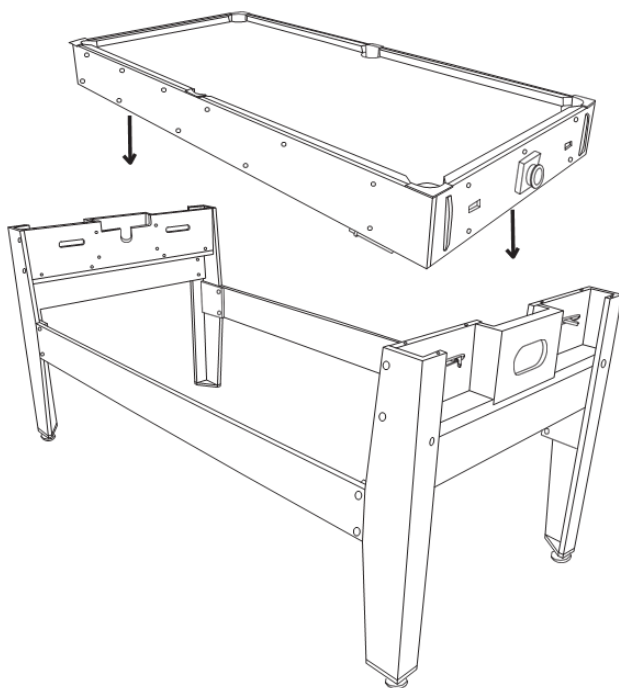
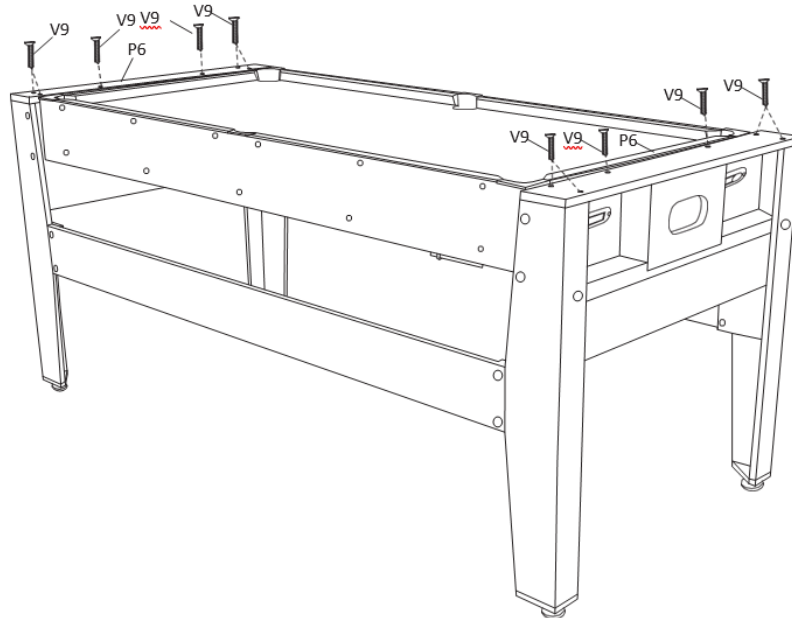

**PHOTO 2**



**Pour bloquer la table, il vous faut maintenant fermer les poignées.**

Puis fixer la structure à la base sur les emplacements prévus à cet effet sur le panneau D de pieds (P6) grâce à 12 vis V9 :



**Votre billard est prêt à être utilisé !**

### **Table de Air-Hockey :**

Grâce aux poignées d'ouverture (A1), pivotez la structure du côté de la table de Air-Hockey :

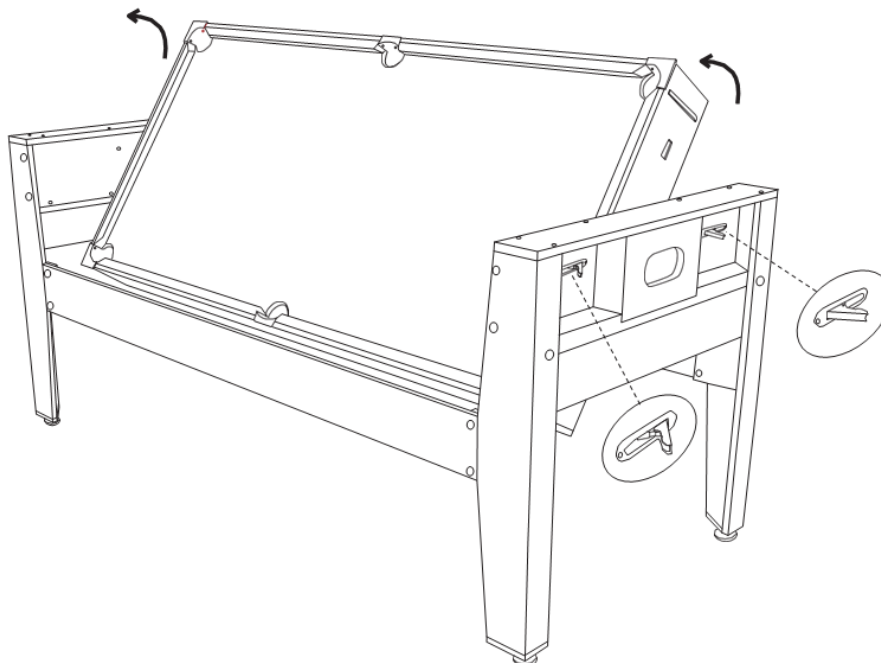

Installez les 2 compteurs de points (A4) sur les emplacements prévus à cet effet comme sur le dessin ci-dessous, grâce à 4 vis (V10) :

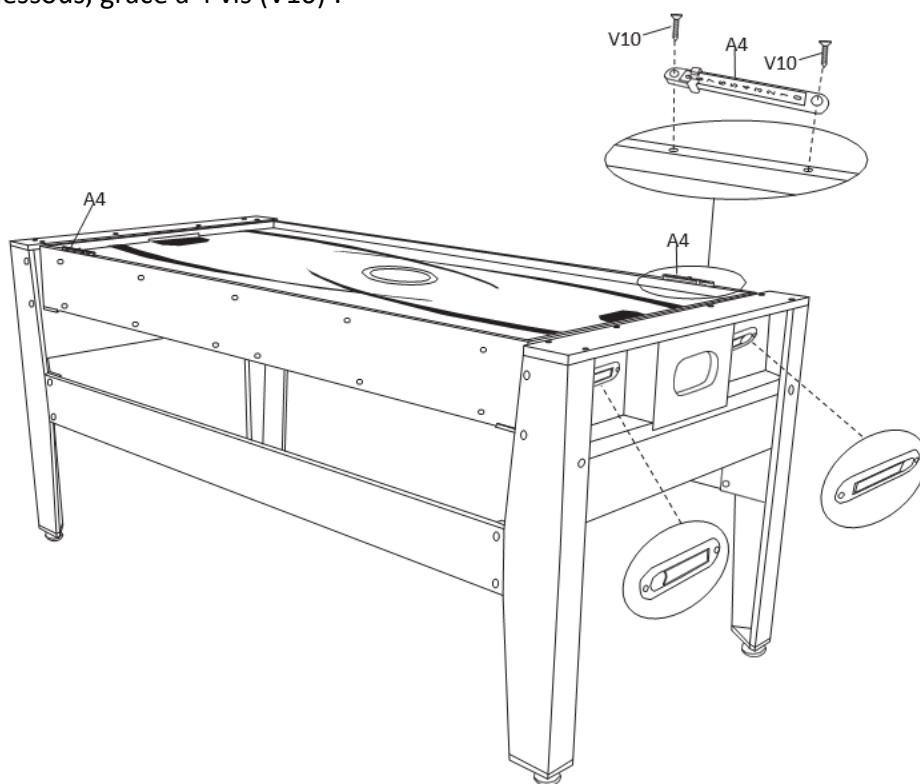

**Branchez le souffleur, votre table de Air-Hockey est prête à être utilisée !**

### **Table de Ping-Pong :**

Superposez le plateau de ping-pong (P10) sur la table de billard (P9) :

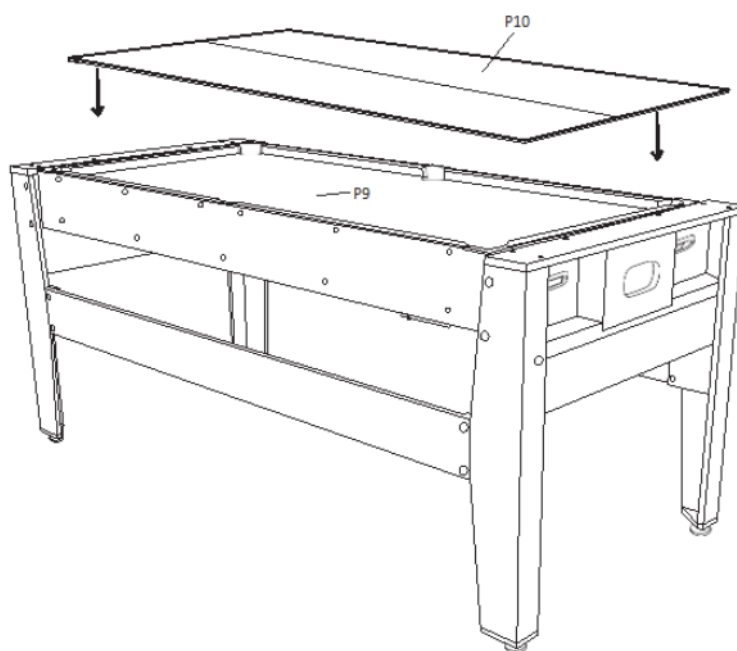

Puis installez les accroches pour filet (A14) et le filet (A13) :

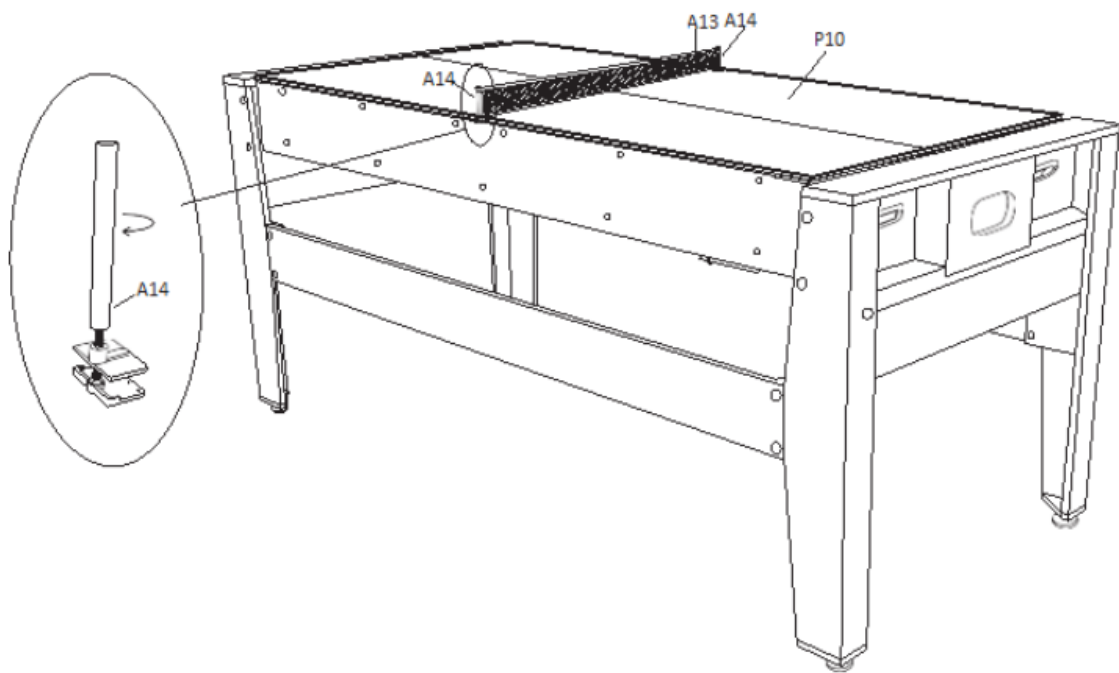

**Votre table de Ping-Pong est prête à être utilisée !**

**Table:**

Vous pouvez convertir votre table multi-jeu en table en retournant le plateau de ping-pong.



## RECYCLAGE

Cet appareil électronique ne doit pas être éliminé avec les déchets ménagers.

Afin de préserver l'environnement, cet appareil doit être recyclé au terme de sa durée de vie utile comme l'exige la loi.

Veillez utiliser des installations de recyclage autorisées à collecter ce type de déchets dans votre région. En agissant ainsi, vous aiderez à préserver les ressources naturelles et à améliorer les normes européennes en matière de protection de l'environnement. Si vous avez besoin de plus d'informations concernant les méthodes correctes et sûres d'élimination des déchets électroniques, contactez les services d'enlèvement des déchets de votre commune.





## **GARANTIES**

Votre produit bénéficie des garanties légales énoncées ci-après pour tout usage normal d'utilisation et en ayant respecté les instructions de montage.

Au-delà de la période de garantie, il vous est possible de consulter le site Internet pour d'éventuelles pièces détachées ou accessoires.

Nous sommes tenus des défauts de conformité du/des produit(s) dans les conditions des articles L.217-4 et suivants du Code de la consommation et des défauts cachés des produits vendus dans les conditions prévues aux articles 1641 et suivants du Code Civil.

### **Mise en œuvre**

Vous disposez d'un délai de deux (2) ans à compter de la délivrance du produit pour obtenir la mise en œuvre de la garantie légale de conformité en cas d'apparition d'un défaut de conformité. Durant ce délai, vous n'êtes tenu d'établir que l'existence du défaut de conformité et non la date d'apparition de celui-ci.

La garantie légale de conformité emporte obligation pour le professionnel, le cas échéant, de fournir toutes les mises à jour nécessaires au maintien de la conformité du bien.

La garantie légale de conformité donne au client droit à la réparation ou au remplacement du bien.

Si le bien est réparé dans le cadre de la garantie légale de conformité, le client bénéficie d'une extension de six mois de la garantie initiale.

Si le client demande la réparation du bien, mais que le vendeur impose le remplacement, la garantie légale de conformité est renouvelée pour une période de deux (2) ans à compter de la date de remplacement du bien.

Le client peut obtenir une réduction du prix d'achat en conservant le bien ou mettre fin au contrat en se faisant rembourser intégralement contre restitution du bien, si :

1° Le professionnel refuse de réparer ou de remplacer le bien ;

2° La réparation ou le remplacement du bien intervient après un délai de trente jours ;

3° La réparation ou le remplacement du bien occasionne un inconvénient majeur pour le client, notamment lorsque le consommateur supporte définitivement les frais de reprise ou d'enlèvement du bien non conforme, ou s'il supporte les frais d'installation du bien réparé ou de remplacement ;

4° La non-conformité du bien persiste en dépit de la tentative de mise en conformité du vendeur restée infructueuse.

Le client a également droit à une réduction du prix du bien ou à la résolution du contrat lorsque le défaut de conformité est si grave qu'il justifie que la réduction du prix ou la résolution du contrat soit immédiate. Le client n'est alors pas tenu de demander la réparation ou le remplacement du bien au préalable.

Le client n'a pas droit à la résolution de la vente si le défaut de conformité est mineur.

Les droits mentionnés ci-dessus résultent de l'application des articles L. 217-1 à L. 217-32 du code de la consommation.



## **SERVICE APRÈS-VENTE**

Notre équipe de conseillers et d'experts en service après-vente sont là pour répondre à vos questions et vous conseiller sur le choix des pièces détachées et des accessoires de votre produit grâce à leurs connaissances techniques de chaque modèle.

N'hésitez pas à nous contacter, du lundi au vendredi, de 9 h à 17 h :

Téléphone au : +33 (0)7.57.900.901

Email : [sav@jt2d.com](mailto:sav@jt2d.com)

### **Adresse :**

13 rue de l'Industrie ZI des Joncaux

64700 Hendaye

France