

MANUEL DE MONTAGE ET D'UTILISATION

Billard kit convertible bois noir tapis vert 183x102cm-Alliance
Billard kit convertible bois noir tapis vert 206x116cm-Harmony
Billard kit convertible bois noir tapis vert 226x126cm-Ambiance

Ref : BTLDB-50x-KD/ BTLBK-50x-KD/ BTLWD-50x-KD/
BTLG-50x-KD/ BTLDB-60x-KD/ BTLBK-60x-KD/
BTLWD-60x-KD/ BTLG-60x-KD/: BTLDB-70x-KD/
BTLBK-70x-KD/ BTLWD-70x-KD/ BTLG-70x-KD



En option :



Image non contractuelle

LIRE ATTENTIVEMENT CE MANUEL AVANT UTILISATION



Notice mise à jour le 23/12/2024



SOMMAIRE

INTRODUCTION	Page 3
CONSEILS ET AVERTISSEMENTS	Page 4
ENTRETIEN ET RECYCLAGE	Page 4
INVENTAIRE	Page 5
MONTAGE	Page 7
GARANTIES	Page 13

INTRODUCTION

Merci de l'achat de ce produit.

Avant d'utiliser le produit, veuillez lire cette notice afin d'évaluer les précautions d'emplois et le montage de celui-ci.

Pour éviter toute blessure ou d'abîmer le produit, merci de prendre connaissance des conseils et règles de sécurité appropriées.

- Produit à installer à l'intérieur, dans un endroit sec, éviter les endroits humides
- Montage & déplacement : minimum 2 adultes – produit lourd et fragile
- Assurez-vous que toutes les vis soient bien fixées
- Faire l'inventaire des pièces renseignées dans le manuel avant le montage.
- En cas d'article manquant, adressez-vous au vendeur dans un délai de 48h à la réception du produit sinon votre demande ne sera pas prise en compte.



LIVRAISON



- **Le colis était abîmé au moment de la livraison**

Si votre produit présente un défaut ou des pièces manquantes à la suite d'un problème lié au transport et que vous avez émis des réserves concrètes sur l'état de la marchandise et non du colis, merci d'envoyer les photos du problème ainsi que la facture d'achat à sav@jt2d.com sous 72h ouvrées.

Notre service client prendra en compte votre réclamation.

Si en revanche, vous avez accepté le colis sans vérifier l'état de la marchandise ni avoir émis de réserves : nous déclinons toute responsabilité. Les destinataires ont l'obligation de vérifier l'état de la marchandise avant de signer le bon de livraison.

- **L'emballage était intact et le produit présente un problème non lié au transport ou des pièces manquantes**

Merci d'envoyer les photos du problème à sav@jt2d.com en y ajoutant la facture d'achat. Notre service client prendra en compte votre réclamation.

NB : En cas de réserve soyez le plus précis possible («sous réserve de déballage» n'a aucune valeur juridique)

Si vous signez sans émettre de réserve caractérisée, le bon de livraison atteste légalement de votre accord sur l'état de votre marchandise et l'acceptation en état de celle-ci. Le produit vous convient donc en l'état. Une fois le bon de livraison signé, le produit vous appartient, personne ne pourra être tenu responsable d'éventuelles dégradations subies lors du transport si elles n'ont pas été mentionnées sur le bon de livraison. Aucun dédommagement ne pourra être demandé.

CONSEILS ET AVERTISSEMENTS :



Ce produit est pour un usage domestique seulement ! Et non pas pour un usage commercial. Ne pas utiliser ce produit à d'autres fins que celles prévues. Toute utilisation commerciale, publique ou institutionnelle nous décline de toute responsabilité et annule toutes les garanties.

- Ne rien stocker et ne pas prendre appui ou marcher/monter sur le billard.
- Ne pas déposer d'objets pouvant déformer le support ou de liquides susceptibles d'endommager le tapis.
- Ne pas entreposer dans une pièce humide ou en extérieur.
- En cas de déménagement, démonter les pieds du billard avant de le déplacer, et le transporter à deux.

ENTRETIEN ET RECYCLAGE

Entretien du tapis :

Retirez les poussières à l'aide de la brosse fournie. N'utilisez pas d'aspirateur.

Entretien des boules et des queues :











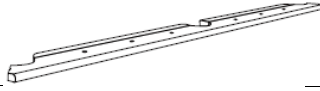
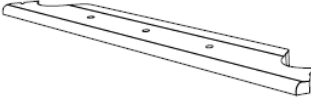



Utilisez un chiffon doux et une eau savonneuse avant de les ranger dans leur boîte.

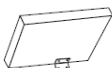









Conseil d'élimination :

Au déballage du carton ainsi qu'à la fin de la durée de vie du produit, merci d'amener les déchets et emballages du produit dans un centre de tri ou déchetterie mis à disposition proche de chez vous.



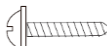

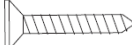
INVENTAIRE

Note : Pour effectuer le montage de votre billard, munissez-vous IMPERATIVEMENT d'un tournevis cruciforme et d'une visseuse.

N° Pièce	DESCRIPTION	QTE	ILLUSTRATIONS	COMMENTAIRES
P1	Planche latérale longue	2		Pour le montage de la structure principale
P2	Planche courte	2		Pour le montage de la structure principale
P3	Plateau avec tapis pré-monté	1		
P4	Panneau long	2		
P5	Panneau court	2		
P6	Poutre	2		Pour le montage de la structure inférieure
P7	Traverse	4		Pour le montage de la structure inférieure
P8	Petite traverse	8		
P9	Barre d'acier	2		A placer sur le plateau P3
P10	Pied du billard	4		
P11	Coin de table	4		
P12	Récupérateur central de boules	2		
P13	Récupérateur coin de boules	4		
P14	Plateau	2		En option
P15	Barre support plateau	2		Livrées avec les plateaux (en option)

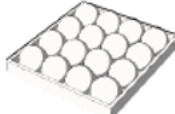
V1	Clé Allen	1		
V2	Ecrou Allen 1/4" x 10 mm	4		Pour fixation des planches P1 et P2
V3	Ecrou Allen 5/16" x 1-1/2"	34		Pour fixation du plateau P3 (18 pcs)
V4	Rondelle 1/4" 25x 2 mm	4		Pour fixation des planches P1 et P2
V5	Rondelle 5/16" 25x 2 mm	18		Pour fixation du plateau P3
V6	Rondelle 5/16" 22x 1 mm	16		
V7	Vis à tête ronde 4 x 35 mm	52		Pour fixation : des panneaux P4 et P5 (18 pcs) /des parties P7 et P6 (8 pcs) /des petites traverses P8 (16 pcs)
V8	Vis à tête ronde 4 x 12 mm	48		
V9	Vis à tête plate 4 x 45 mm	8		Pour fixation des panneaux P4 et P5
V10	Punaise de fixation pour poche	12		

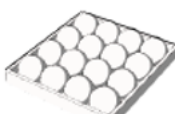



ACCESSOIRES INCLUS :

BRUSH001	Brosse de nettoyage en plastique jaune	1	
BBL001	Set de boules US	1	
PLASTRI003	Triangle US (boules numérotées)	1	
CHALK-BU	Craie bleue	2	
BBL003	Set de boules anglais	1	
PLASTRI002	Triangle (boules bi-couleur)	1	
QBL002	Queue dévissable	2	

MONTAGE

ETAPE 1 : Montage de la structure principale

1. Sortez l'ensemble des pièces des cartons, identifiez chaque pièce en suivant l'inventaire.
2. Fixez les planches P1 et P2 entre elles à l'aide des coins de table P11 et des écrous V2 et rondelles V4 .

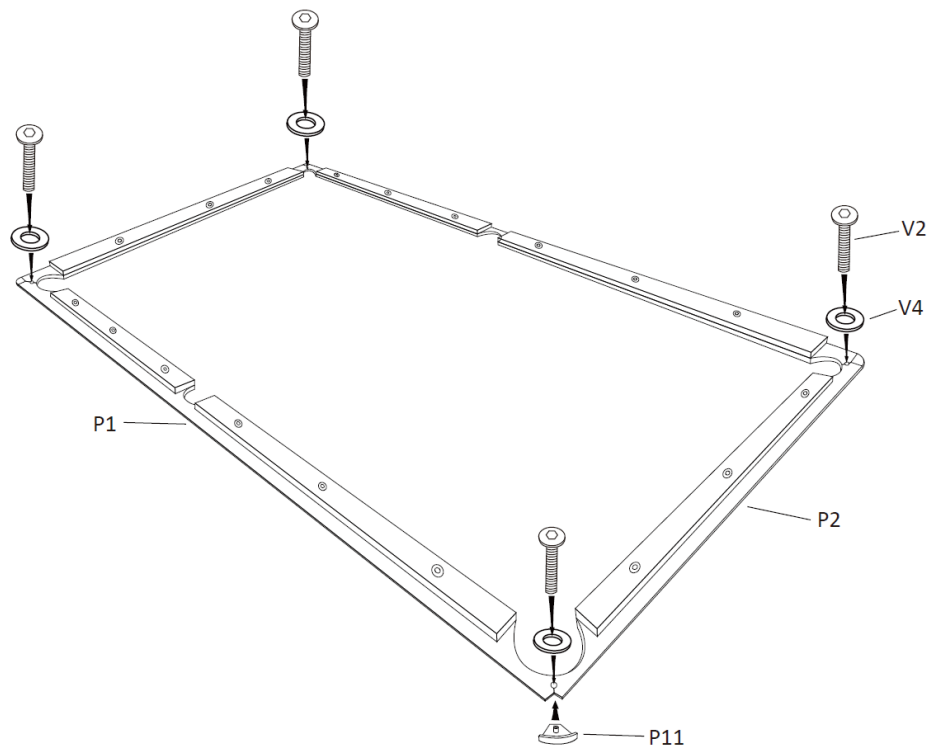

P1		X2
P2		X2
V2		X4
V4		X4
P11		X4

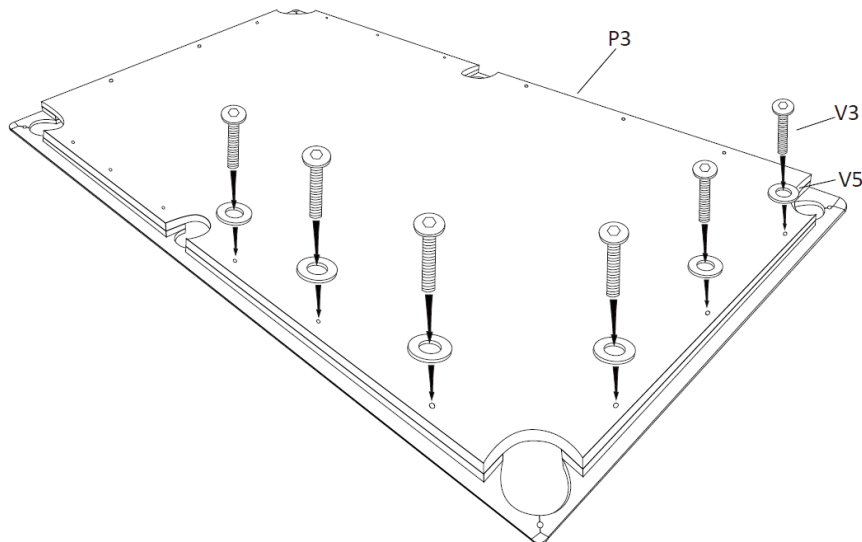

ETAPE 2 : Montage du plateau sur la structure principale

1. Placez le plateau P3, tapis non visible, sur la structure montée à l'étape 1. Fixez le plateau à l'aide des écrous V3 et des rondelles V5 (x 18).





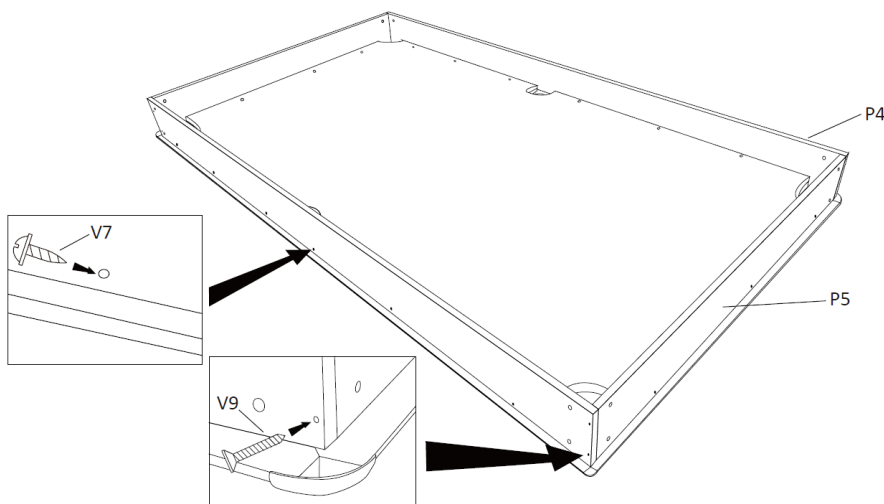

P3		X1
V3		X18
V5		X18

ETAPE 3 : Montage des panneaux sur la structure principale

1. Placez les panneaux P4 et P5 à l'aide des vis V9 (8 pcs) et V7 (18 pcs).

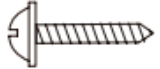

P4		X2
P5		X2
V7		X18
V9		X8

ATTENTION : ne prenez pas appui sur les pieds du billard lorsque vous le retournez.

ETAPE 4: Montage de la structure inférieure, placée sous la structure principale

1. Assemblez les poutres P6 et les traverses P7, à l'aide des vis V7 afin de former la structure inférieure comme sur le dessin ci-dessous.
2. Placez les barres en acier P9 sur le plateau P3.
3. Puis placez la structure inférieure (point 1) sur les barres en acier P9.

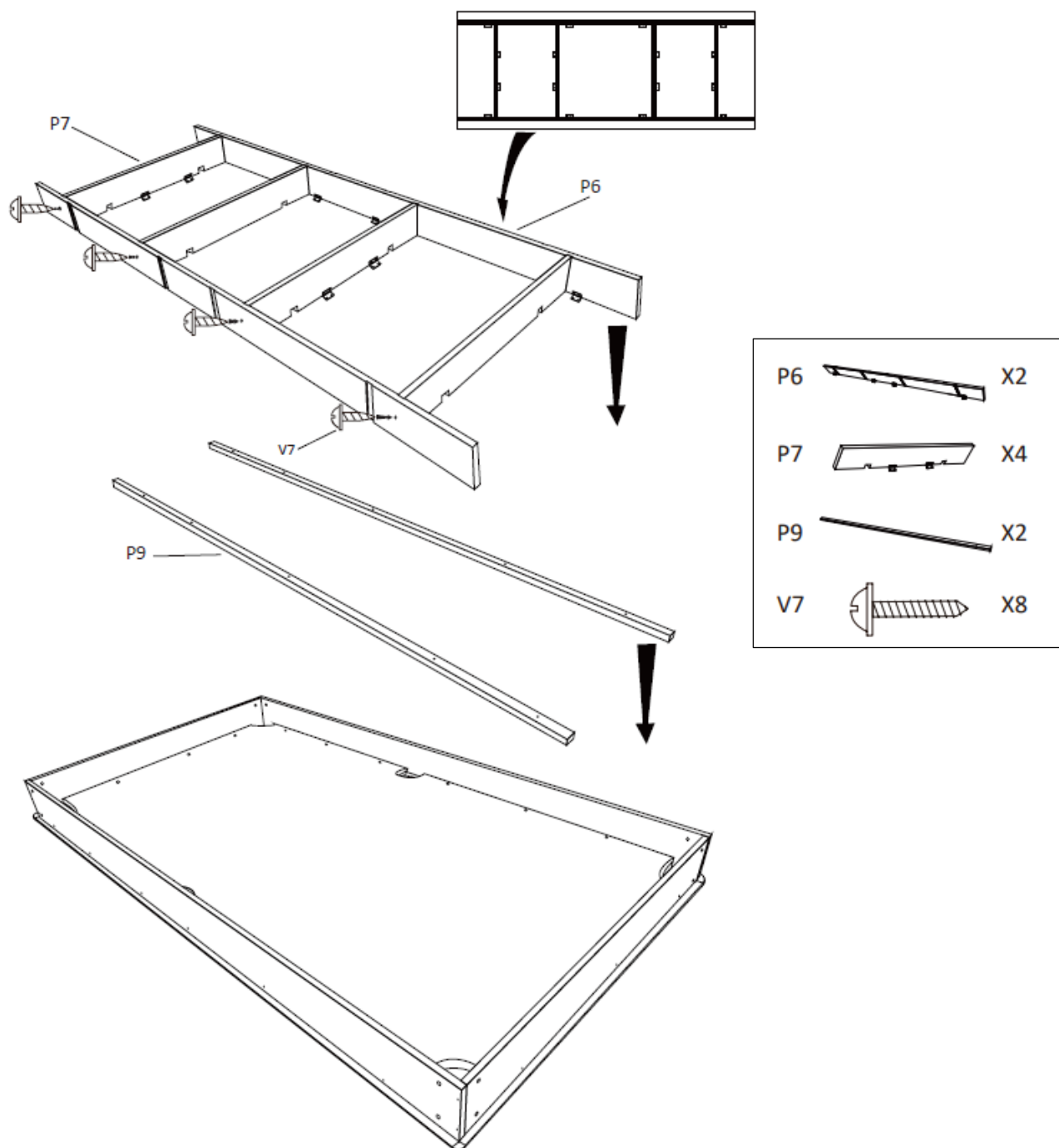

ETAPE 5: Montage de la structure inférieure, placée sous la structure principale

1. Placez les petites traverses P8 aux endroits prévus à cet effet.
2. Fixez-les aux poutres P6 et aux panneaux P4 à l'aide des vis V7 (16 pcs).

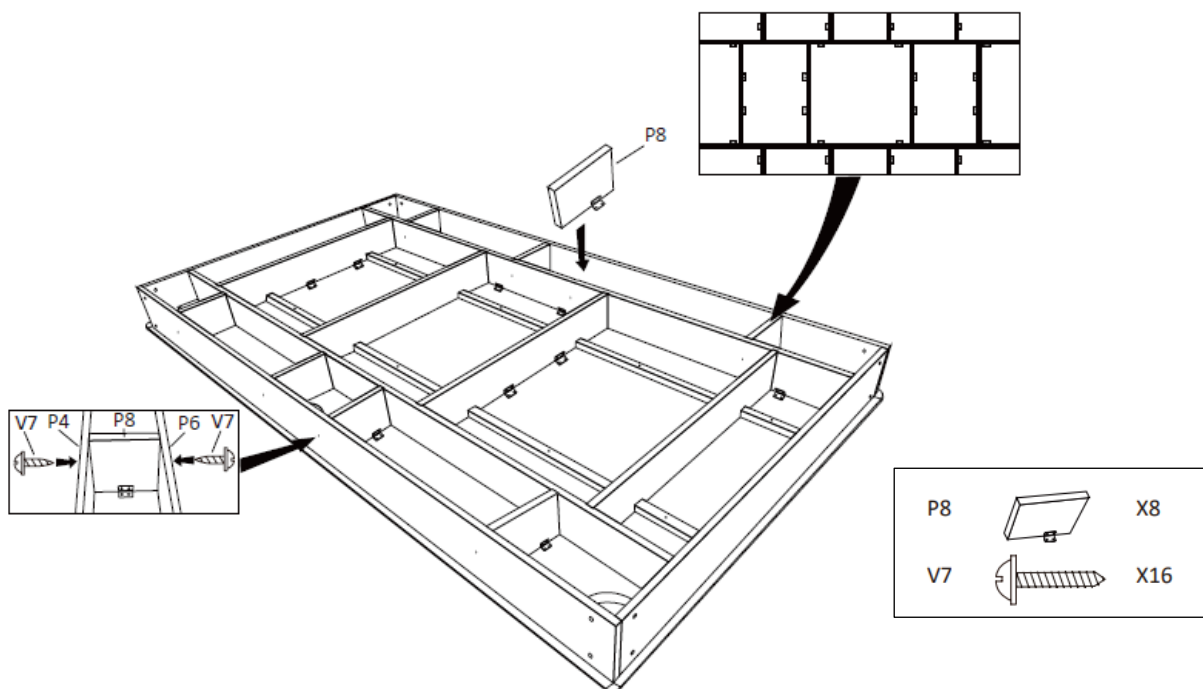

3. A l'aide des vis V7 (10 pcs), fixez les barres en acier P9 sur le plateau P3.
4. A l'aide des vis V8 (48 pcs), fixez la structure inférieure sur le plateau, sur l'ensemble des équerres de fixation.

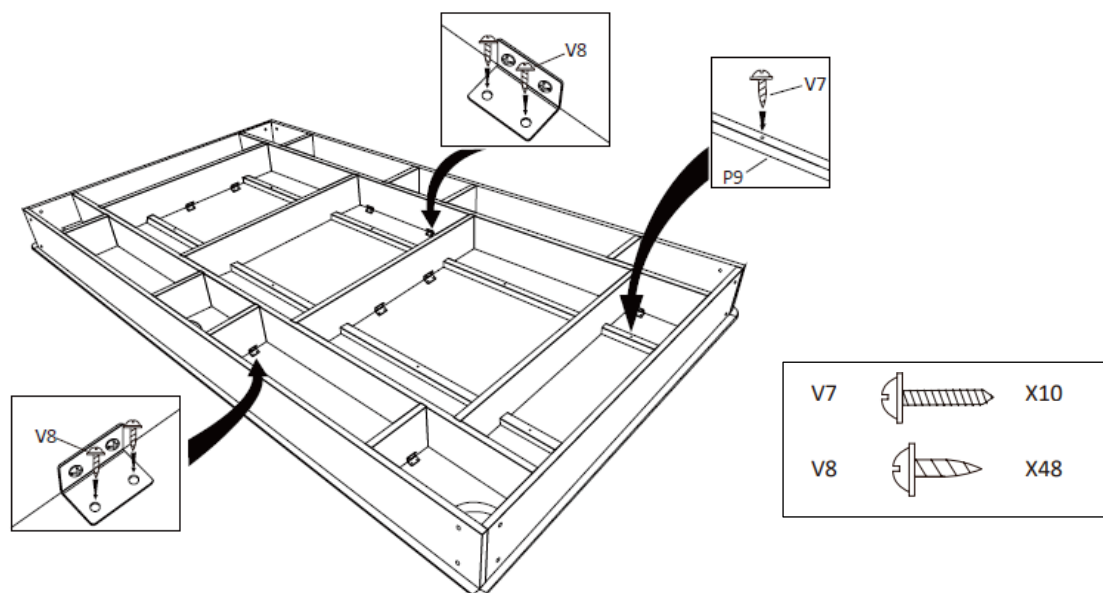

ETAPE 6: Montage des pieds

1. Placez les pieds P10 aux endroits prévus à cet effet.
2. Fixez-les à la structure principale à l'aide des vis V3 (16 pcs) et rondelles V6.

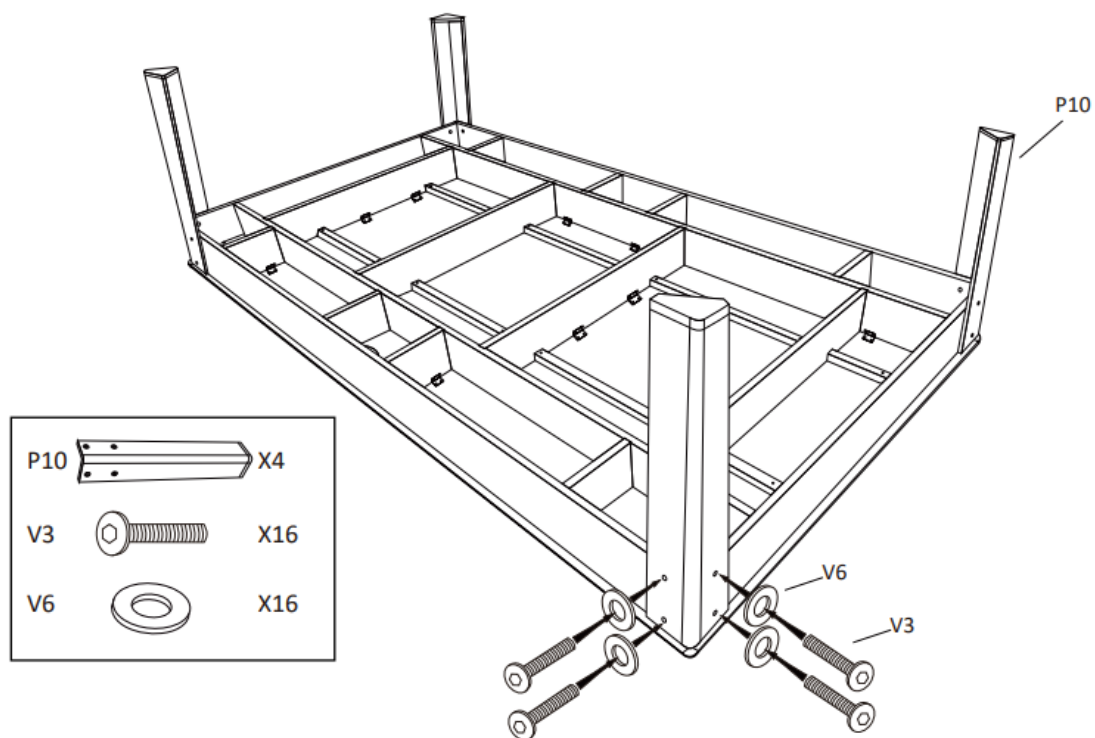

ETAPE 7: Installation des récupérateurs de balles

1. Installez les récupérateurs de boules et fixez-les grâce aux punaises de fixation comme suit :

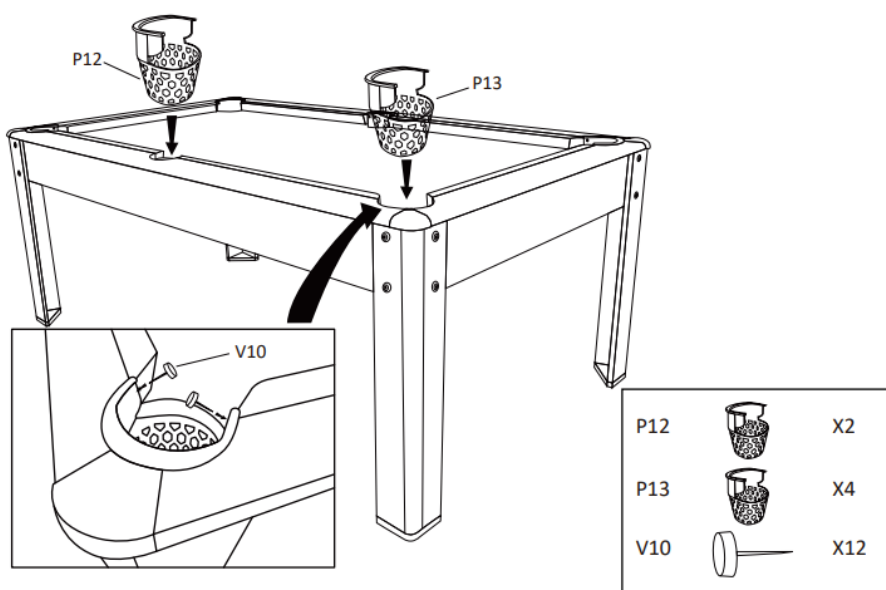

ETAPE 8: Installation des plateaux (optionnels)

1. Placez les barres de support de plateaux P15 sur le tapis du billard.
2. Installez vos plateaux P14.

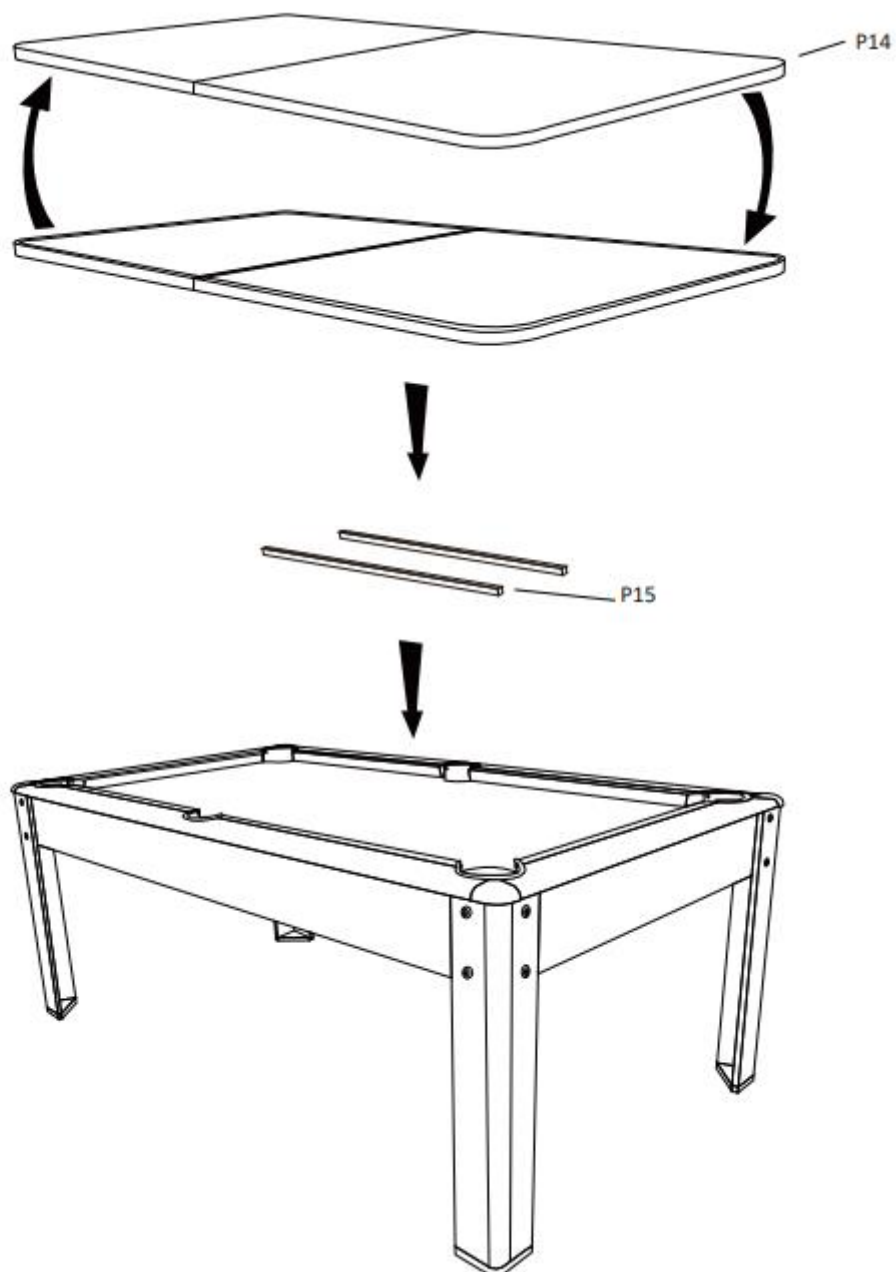

GARANTIES

Votre produit bénéficie des garanties légales énoncées ci-après pour tout usage normal d'utilisation et en ayant respecté les instructions de montage.

Au-delà de la période de garantie, il vous est possible de consulter le site Internet pour d'éventuelles pièces détachées ou accessoires.

Nous sommes tenus des défauts de conformité du/des produit(s) dans les conditions des articles L.217-4 et suivants du Code de la consommation et des défauts cachés des produits vendus dans les conditions prévues aux articles 1641 et suivants du Code Civil.

Mise en œuvre

Vous disposez d'un délai de deux (2) ans à compter de la délivrance du produit pour obtenir la mise en œuvre de la garantie légale de conformité en cas d'apparition d'un défaut de conformité. Durant ce délai, vous n'êtes tenu d'établir que l'existence du défaut de conformité et non la date d'apparition de celui-ci.

La garantie légale de conformité emporte obligation pour le professionnel, le cas échéant, de fournir toutes les mises à jour nécessaires au maintien de la conformité du bien.

La garantie légale de conformité donne au client droit à la réparation ou au remplacement du bien.

Si le bien est réparé dans le cadre de la garantie légale de conformité, le client bénéficie d'une extension de six mois de la garantie initiale.

Si le client demande la réparation du bien, mais que le vendeur impose le remplacement, la garantie légale de conformité est renouvelée pour une période de deux (2) ans à compter de la date de remplacement du bien.

Le client peut obtenir une réduction du prix d'achat en conservant le bien ou mettre fin au contrat en se faisant rembourser intégralement contre restitution du bien, si :

- 1° Le professionnel refuse de réparer ou de remplacer le bien ;
- 2° La réparation ou le remplacement du bien intervient après un délai de trente jours ;
- 3° La réparation ou le remplacement du bien occasionne un inconvénient majeur pour le client, notamment lorsque le consommateur supporte définitivement les frais de reprise ou d'enlèvement du bien non conforme, ou s'il supporte les frais d'installation du bien réparé ou de remplacement ;
- 4° La non-conformité du bien persiste en dépit de la tentative de mise en conformité du vendeur restée infructueuse.

Le client a également droit à une réduction du prix du bien ou à la résolution du contrat lorsque le défaut de conformité est si grave qu'il justifie que la réduction du prix ou la résolution du contrat soit immédiate. Le client n'est alors pas tenu de demander la réparation ou le remplacement du bien au préalable.

Le client n'a pas droit à la résolution de la vente si le défaut de conformité est mineur.

Les droits mentionnés ci-dessus résultent de l'application des articles L. 217-1 à L. 217-32 du code de la consommation.



SERVICE APRÈS-VENTE

Notre équipe de conseillers et d'experts en service après-vente sont là pour répondre à vos questions et vous conseiller sur le choix des pièces détachées et des accessoires de votre produit grâce à leurs connaissances techniques de chaque modèle.

N'hésitez pas à nous contacter, du lundi au vendredi, de 9 h à 17 h :

Téléphone au : +33 (0)7.57.900.901

Email : sav@jt2d.com

Adresse :

13 rue de l'Industrie ZI des Joncaux

64700 Hendaye

France