

MANUEL DE MONTAGE ET D'UTILISATION

VELO D'APPARTEMENT CAMPO

Ref : SP-BI104



Photo non contractuelle.



LIRE ATTENTIVEMENT CE MANUEL AVANT UTILISATION



Notice mise à jour le 22/02/2022

SOMMAIRE

INTRODUCTION	Page 3
CONSEILS ET AVERTISSEMENTS	Page 4
SPECIFICITES PRODUITS & INVENTAIRE	Page 5
MONTAGE	Page 8
FONCTIONNEMENT DU MONITEUR	Page 12
UTILISATION	Page 13
ENTRETIEN & STOCKAGE	Page 16
GARANTIES	Page 17
ANNEXES	



<https://www.youtube.com>

FR :

TOUTES LES VIDÉOS DE MONTAGE DE NOS PRODUITS SONT DISPONIBLES SUR NOTRE CHAÎNE YOUTUBE : **JT2D SPORTS & LOISIRS**

EN :

ALL ASSEMBLY VIDEO OF OUR PRODUCTS ARE AVAILABLE ON OUR YOUTUBE CHANNEL: **JT2D SPORTS & LOISIRS**

DE :

ALLE MONTAGE-VIDEOS UNSERER PRODUKTE SIND AUF UNSEREM YOUTUBE-KANAL VERFÜGBAR: **JT2D SPORTS & LOISIRS**

ES :

TODOS LOS VIDEOS DE MONTAJE DE NUESTROS PRODUCTOS ESTÁN DISPONIBLES EN NUESTRO CANAL DE YOUTUBE : **JT2D SPORTS & LOISIRS**

IT :

TUTTI I VIDEO DI ASSEMBLAGGIO DEI NOSTRI PRODOTTI SONO DISPONIBILI SUL NOSTRO CANALE YOUTUBE : **JT2D SPORTS & LOISIRS**

INTRODUCTION

Merci de l'achat de ce produit.

Avant d'utiliser le produit, veuillez lire cette notice afin d'évaluer les précautions d'emplois et le montage de celui-ci. Cela évitera dommages ou blessures.

Il est fondamental de respecter toutes les règles et normes de sécurité avant et pendant son utilisation.

Il est recommandé de conserver ces informations pour pouvoir s'y référer en cas de besoin.

Pour éviter toute blessure ou d'abîmer le produit, merci de prendre connaissance des conseils et règles de sécurité appropriées.

- Montage & déplacement : minimum 2 adultes – produit fragile
- Assurez-vous que toutes les vis soient bien fixées
- Faire l'inventaire des pièces renseignées dans le manuel avant le montage.

Les illustrations du manuel permettent d'expliquer le fonctionnement du produit et les étapes de son montage. Si vous repérez des détails qui diffèrent de la réalité, merci de ne pas vous formaliser sur ces détails.



LIVRAISON



- **Le colis était abîmé au moment de la livraison**

Si votre produit présente un défaut ou des pièces manquantes à la suite d'un problème lié au transport et que vous avez émis des réserves concrètes sur l'état de la marchandise et non du colis, merci d'envoyer les photos du problème ainsi que la facture d'achat à sav@jt2d.com sous 72h ouvrées.

Notre service client prendra en compte votre réclamation.

Si en revanche, vous avez accepté le colis sans vérifier l'état de la marchandise ni avoir émis de réserves : nous déclinons toute responsabilité. Les destinataires ont l'obligation de vérifier l'état de la marchandise avant de signer le bon de livraison.

- **L'emballage était intact et le produit présente un problème non lié au transport ou des pièces manquantes**

Merci d'envoyer les photos du problème à sav@jt2d.com en y ajoutant la facture d'achat. Notre service client prendra en compte votre réclamation.

NB : En cas de réserve soyez le plus précis possible («sous réserve de déballage» n'a aucune valeur juridique)

Si vous signez sans émettre de réserve caractérisée, le bon de livraison atteste légalement de votre accord sur l'état de votre marchandise et l'acceptation en état de celle-ci. Le produit vous convient donc en l'état. Une fois le bon de livraison signé, le produit vous appartient, personne ne pourra être tenu responsable d'éventuelles dégradations subies lors du transport si elles n'ont pas été mentionnées sur le bon de livraison. Aucun dédommagement ne pourra être demandé.

CONSEILS ET AVERTISSEMENTS

Afin de réduire les risques de blessures graves, lisez attentivement toutes les instructions et tous les avertissements liés au vélo d'appartement avant son utilisation.

Nous déclinons toute responsabilité pour les dommages corporels ou matériels résultant de l'utilisation de ce produit.

Ne pas permettre aux enfants d'utiliser cette machine et les tenir éloignés de cette dernière. Tout usage impropre de ce produit risque de provoquer des blessures graves.



Ce produit est pour un usage domestique seulement ! Et non pas pour un usage commercial. Ne pas utiliser ce produit à d'autres fins que celles prévues. Toute utilisation commerciale, publique ou institutionnelle nous décline de toute responsabilité et annule toutes les garanties.





ATTENTION !! :





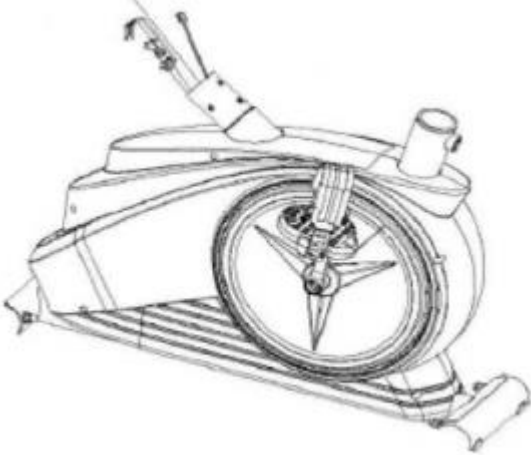

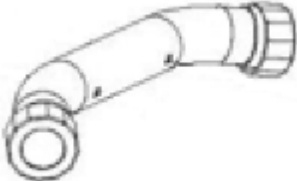



1. ATTENTION ! Avant de commencer tout programme d'entraînement, consultez votre médecin. Ceci est une mise en garde particulièrement pour les personnes de plus de 35 ans, les personnes ayant des problèmes de santé et les femmes enceintes.
2. ATTENTION ! Un surmenage peut entraîner de graves blessures, voire la mort. Toute sensation de douleur ou malaise doit être suivie d'un arrêt immédiat de l'entraînement.
3. ATTENTION ! Cet appareil peut être utilisé par des personnes âgées d'au moins 14 ans et par des personnes ayant des capacités physiques, sensorielles ou mentales réduites ou dénuées d'expérience ou de connaissance, si elles sont correctement surveillées et si des instructions relatives à l'utilisation de l'appareil en toute sécurité leur ont été données et si les risques encourus ont été appréhendés. En cas de handicap sérieux, l'équipement ne doit pas être utilisé car il ne s'agit pas d'un équipement de formation médicale. Les enfants ne doivent pas jouer avec l'appareil. Le nettoyage et l'entretien par l'utilisateur ne doivent pas être effectués par des enfants sans surveillance.
4. ATTENTION ! Gardez les enfants de moins de 14 ans et les animaux domestiques éloignés de l'équipement. Gardez une distance de sécurité. L'utilisation du vélo d'appartement par les mineurs doit être supervisée par un adulte responsable.
5. ATTENTION ! Le propriétaire doit s'assurer que tous les utilisateurs ont pris connaissance des instructions et avertissements liés à l'utilisation du vélo d'appartement.
6. ATTENTION ! Utilisez l'équipement en respectant les consignes du manuel d'instructions.



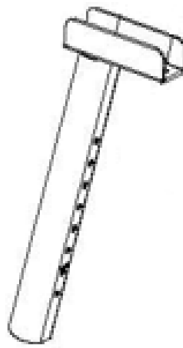



SPECIFICITES PRODUITS

Fonctions :	Temps, Vitesse, Distance, Calories, Rythme cardiaque pour un contrôle optimal de vos entraînements
Poids recommandé pour une utilisation optimale :	90 Kg
Poids Max utilisateur :	110 Kg
Poids Total du produit :	Environ 24 Kg
Dimensions :	87 x 54 x 140 cm

INVENTAIRE

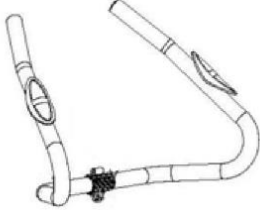
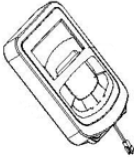
N° Pièce	Libellé	Qté	Visuel
1	Structure principale / Manivelle (40L/R) / Câble de fréquence cardiaque (préassemblé) (19) / Câble de résistance (préassemblé) (20) /	1	
2	Base avant	1	
3	Base arrière	1	
4	Vis M8*73 (préassemblées sur la base avant)	2	
5	Rondelle $\phi 8 * \phi 20 * 2$ (dont 2 préassemblées sur la base avant, 4 sur la structure principale)	8	

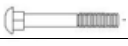
6	Ecrou M8 (dont 2 sont préassemblés sur la base avant)	4	
9L	Pédale gauche	1	
9R	Pédale droite	1	
10	Vis de serrage M16	1	
12	Support de selle (préassemblé dans la structure principale)	1	
13	Vis de serrage M10	1	
14	Rondelle de selle	1	
17	Tige de selle	1	
18	Selle	1	
21	Vis M8*16 (préassemblées sur la structure principale)	4	
22	Support de guidon / Câble de fréquence cardiaque (préassemblé) (24) / Molette de résistance / Câble de résistance (préassemblé) (23a)	1	

26	Vis M8	1	
28	Cache plastique	1	
35	Guidon	1	
36	Moniteur / Câble du moniteur (36a)	1	
37	Vis M5*10 (préassemblées sur le moniteur)	2	
86	M8*68	2	
A	Clef Allen	1	
B	Clef S13-14-15		

Connecter le câble de fréquence cardiaque (24) du support de guidon (22) avec celui du bas (19) de la structure principale (1).

Connecter le câble de résistance (23a) du support de guidon (22) avec celui du bas (20) de la structure principale (1) en suivant les schémas ci-dessous. Pour faciliter, tourner la molette de résistance au niveau le plus bas.

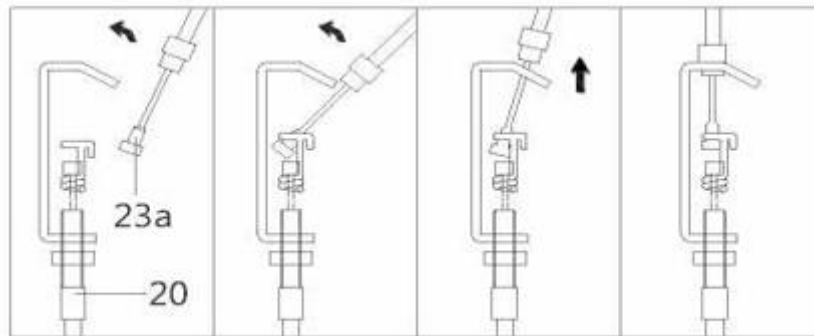

Visser le support de guidon (22) à la structure principale (1) grâce à 4 vis (21), et 4 rondelles (5) puis serrer à l'aide de la clef A.

ETAPE 3 :

Insérez le support de selle (12) dans la structure principale (1), si pas déjà préassemblé, et vissez grâce à la vis de serrage (10).

Bloquez la tige de selle (17) dans le support de selle (12) en utilisant la rondelle (14) et la vis de serrage (13). Puis insérez la selle (18) dans la tige de selle (17) et serrer à l'aide de la clef B.

ETAPE 4 :

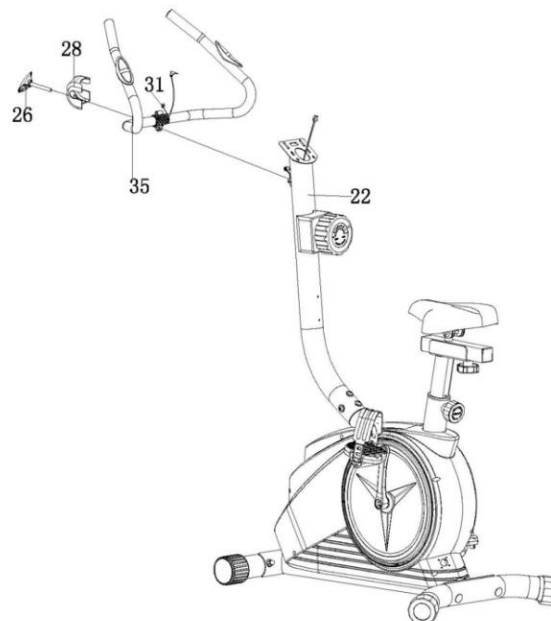

Vissez le guidon (35) au support de guidon en vissant le cache plastique (28) avec la vis M8 (26).

ETAPE 5 :

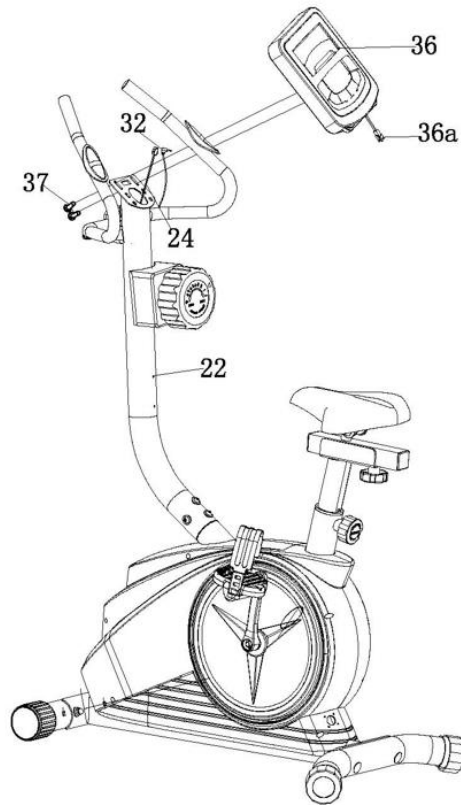

Connecter le câble du moniteur (36a) avec le câble de fréquence cardiaque (24).

Placez le moniteur (36) dans son support sur le support de guidon (22) à l'aide des 2 vis (37) et de la clef B.

Puis connecter le câble de résistance (23a) au moniteur.

Votre vélo est maintenant prêt à l'utilisation.

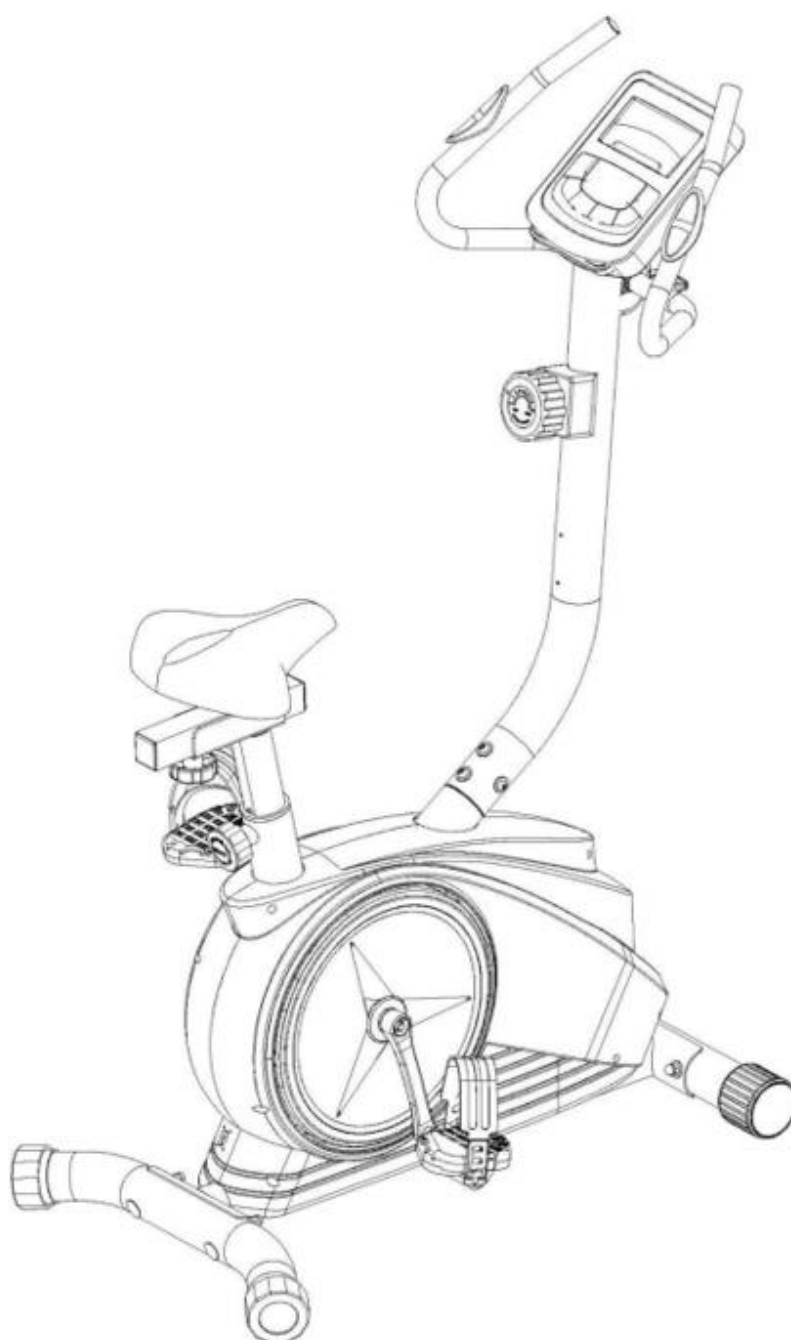

Merci de lire attentivement la notice avant utilisation.

FONCTIONNEMENT DU MONITEUR

Le moniteur vous permet de suivre votre performance durant votre entraînement.

1) Installation des piles pour le moniteur

Soulevez le couvercle du compartiment à piles à l'arrière du moniteur, puis ajoutez deux piles 1.5 v. « AAA » (non incluses) faites attention à la polarité, fermez le couvercle du boîtier du moniteur, serrez la vis pour fixer le couvercle. Les bornes d'une pile ou d'un accumulateur ne doivent pas être mises en court-circuit.

Les piles ne doivent pas être rechargées. Ne pas utiliser différentes piles ou des piles neuves et usagées simultanément. Les piles usagées doivent être enlevées du produit. Lorsque vous n'utilisez pas le moniteur retirez les piles. Les accumulateurs doivent être enlevés du produit avant d'être chargés.

Si l'affichage s'affaiblit ou n'est plus présent, vous devez changer les piles.

2) Fonctionnement du moniteur



MODE : pour sélectionner le programme souhaité. Appuyez pendant 4 secondes pour réinitialiser les données.

RESET : pour remettre à 0 le temps, distance et calories quand le mode SCAN n'est pas actif

AUTO ON/OFF : Le moniteur s'éteindra automatiquement après 4 minutes d'inactivité. Le moniteur se mettra en marche dès le début de l'exercice ou appui d'une touche.

Fonctions :

- **TIME :** Le temps écoulé depuis le début de votre séance.
- **COUNT:** Affichage du nombre de mouvement depuis le début de la séance.
- **CALORIES :** Le nombre de calorie dépensés depuis le début de la séance.
- **STRIDES/MIN :** Affiche le nombre de pas par minute réalisés pendant la séance.
- **TOTAL CNT :** Affiche le nombre de pas réalisés depuis le début de la séance.
- **DISTANCE :** Affiche la distance parcourue depuis le début de la séance.

SPECIFICITES :

- **TIME :** 00 :00 – 99 :59 HOUR
- **SPEED :** 0.0 – 99.9 KM/H
- **DISTANCE :** 0.0 – 999.9 KM
- **CALORIES :** 0.0-9999 KCAL

UTILISATION

- Pas plus d'une personne à la fois sur le vélo d'appartement.
- S'assurer de disposer d'un espace suffisant (1 mètre conseillé) pour les déplacements autour du produit en toute sécurité.
- Placez l'appareil sur une surface plane. Si la surface n'est pas à niveau, le bon fonctionnement peut en être affecté. Placez un tapis sur le sol pour réduire les impacts.
- Vérifiez dans le manuel le poids maximum que votre équipement peut supporter. Prenez en compte le poids de la personne ainsi que les charges portées par celle-ci. Un poids excessif pourrait entraîner un dysfonctionnement, qui ne serait pas couvert par la garantie.
- Portez des vêtements et des chaussures appropriés. Portez des chaussures de sport en bon état, avec les lacets noués. NE PAS porter de vêtements amples ou pendants, qui risquent d'être pris dans la machine. Retirez tous vos bijoux et attachez vos cheveux afin qu'ils ne vous gênent pas pendant l'exercice.
- Sans échauffement ou un entraînement incorrect et/ou excessif peut engendrer de graves blessures ou la mort. Si vous vous sentez faible arrêtez immédiatement votre entraînement.
- Ne pas se tenir cambré ou arrondir le dos pendant la réalisation des exercices, gardez toujours le dos plat pendant le mouvement.
- Effectuez des exercices avec des étirements avant et après les séances, vous éviterez les blessures. Buvez de l'eau avant, pendant et après l'entraînement.
- Si vous commencez à ressentir de la douleur ou des vertiges pendant l'entraînement ou que vous vous sentez faible : ARRÊTEZ IMMÉDIATEMENT.
- Si vous êtes débutant, commencez à vous entraîner pendant plusieurs semaines avec les options pour habituer votre corps au travail musculaire.
- Echauffez-vous avant chaque séance par un travail cardio-vasculaire, des séries sans poids ou des exercices au sol d'échauffement et d'étirements.
- Augmentez les répétitions et les séries progressivement.
- Effectuez tous les mouvements avec régularité, sans à-coup.
- Les personnes portant un stimulateur cardiaque, un défibrillateur ou tout autre dispositif électronique implanté sont averties qu'elles utilisent le capteur de pulsations à leurs risques et périls.
- Il est déconseillé aux femmes enceintes d'utiliser le capteur de pulsations.
- AVERTISSEMENT ! Les systèmes de surveillance du rythme cardiaque peuvent manquer de précision. Un surmenage peut entraîner de graves blessures, voire la mort. Toute sensation de douleur ou malaise doit être suivie d'un arrêt immédiat de l'entraînement.
- De nombreux facteurs sont susceptibles d'affecter la précision de lecture du capteur de pulsations, celui-ci n'est pas un outil médical. Il est uniquement destiné à vous aider à déterminer la tendance générale du rythme cardiaque.

Exemple de programme avec exercices d'échauffement :

- Étirement vers le bas

- 1) Penchez-vous lentement vers l'avant en détendant votre dos et vos épaules. Touchez avec vos mains le plus loin possible, jusqu'à vos orteils. Maintenir 10 à 15 secondes, puis se détendre. Répétez 3 fois le mouvement (voir Figure 1)
- 2) Asseyez-vous. Tendez votre jambe droite, et repliez votre jambe gauche vers l'intérieur en la maintenant parallèle au sol. Avec votre main droite, essayez de toucher le plus loin possible pour atteindre vos orteils. Maintenir 10 à 15 secondes, puis se détendre. Pour chaque jambe, répétez 3 fois le mouvement (voir Figure 2).
- 3) Mettre les deux mains sur un mur ou sur une table, et mettre un pied dans l'angle du mur. Mettez la jambe opposée en arrière et la garder tendue, tout en se penchant en avant vers le mur. Gardez cette position 10 à 15 secondes, puis se détendre. A faire sur chaque jambe, répétez 3 fois le mouvement (voir Figure 3).

- Étirement des muscles

- 4) En appuie sur le mur, gardez l'équilibre, puis saisissez la cheville gauche aux niveaux des hanches, tirez lentement en gardant l'autre jambe tendue jusqu'à sentir les muscles de la cuisse avant tirer. Tirez environ 10 ~ 15 secondes, puis détendez-vous. Faire chaque jambe, répétez 3 fois le mouvement (voir Figure 4).

- Muscle de la cuisse

- 5) Les plantes des pieds collées l'une à l'autre, assis les genoux vers l'extérieur. Les mains saisissent les pieds dans le sens de l'aine, tirez lentement. Maintenir 10 à 15 secondes, puis détendez-vous. Répétez 3 fois le mouvement (voir Figure 5).

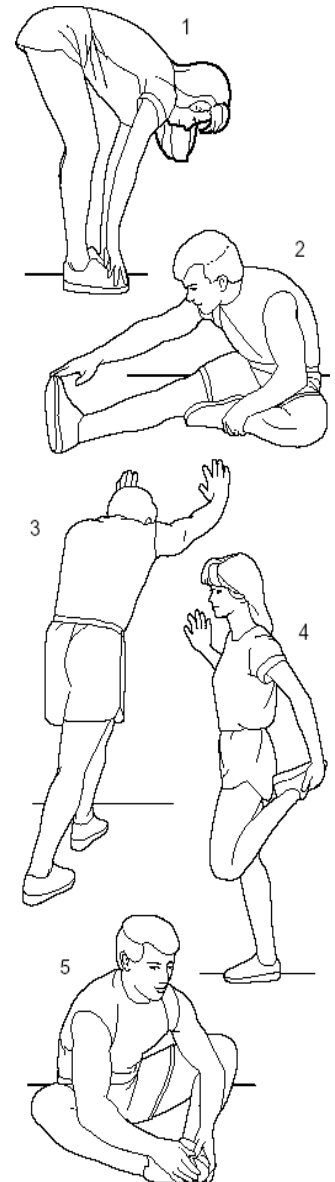

Entretien/Echauffement : Effort progressif à partir de 10 minutes

Pour un travail d'entretien visant à se maintenir en forme ou à une rééducation, vous pouvez vous entraîner tous les jours pendant une dizaine de minutes. Ce type d'exercice visera à éveiller vos muscles et articulations ou pourra être utilisé comme échauffement en vue d'une activité physique. Pour augmenter la tonicité des jambes, choisissez une résistance plus importante et augmentez le temps d'exercice. Bien évidemment, vous pouvez faire varier la résistance de pédalage tout au long de votre séance d'exercice.

Travail aérobic pour la mise en forme : Si vous désirez perdre du poids, ce type d'exercice, associé à un régime, est le seul moyen d'augmenter la quantité d'énergie consommée par l'organisme. Pour ce faire, inutile de forcer au-delà de ces limites. C'est la régularité de l'entraînement qui permettra d'obtenir les meilleurs résultats. Choisissez une résistance de pédalage relativement faible et effectuez l'exercice à votre rythme mais au minimum pendant 30 minutes. Cet exercice doit faire apparaître une légère sueur sur la peau mais ne doit en aucun cas vous essouffler. C'est la durée de l'exercice, sur un rythme lent qui va demander à votre organisme de puiser son énergie dans vos graisses à condition de pédaler au-delà d'une trentaine de minutes, trois fois par semaine minimum.

Entraînement aérobic pour l'endurance : Ce type d'entraînement vise un renforcement significatif du muscle cardiaque et améliore le travail respiratoire. La résistance et/ou la vitesse de pédalage est augmentée de façon à augmenter la respiration pendant l'exercice. L'effort est plus soutenu que le travail pour la mise en forme. Au fur et à mesure de vos entraînements, vous pourrez tenir cet effort plus longtemps, sur un meilleur rythme ou avec une résistance supérieure. Vous pouvez vous entraîner au minimum trois fois par semaine pour ce type d'entraînement. L'entraînement sur un rythme plus forcé (travail anaérobic et travail en zone rouge) est réservé aux athlètes et nécessite une préparation adaptée.

Retour a calme :

Il correspond à la poursuite d'une activité à faible intensité, c'est la phase progressive de « repos ». Le retour au calme assure le retour à la normale du système cardio-vasculaire et respiratoire, du flux sanguin et des muscles (ce qui permet d'éliminer les contres-effets, comme les acides lactiques dont l'accumulation est une des causes majeures des douleurs musculaires, c'est-à-dire crampes et courbatures).

Lorsque vous arrêtez votre exercice, pédalez en diminuant progressivement la vitesse jusqu'à arrêt complet des pédales

Pendant l'entraînement, vous ne devez pas être à bout de souffle

Pour monter ou descendre ou utiliser le produit, tenez-vous toujours au guidon.

ENTRETIEN & STOCKAGE

- Nettoyage : Ne pas utiliser de produits abrasifs. Un chiffon humide suffit. Pour éviter que la transpiration n'agresse la sellerie, utilisez une serviette ou essuyez la sellerie après chaque utilisation.
- Graissez légèrement les pièces mobiles pour améliorer leur fonctionnement et éviter toute usure inutile
- ATTENTION ! Le niveau de sécurité de votre vélo ne pourra être conservé qu'à la condition que celui-ci soit régulièrement examiné afin de détecter tout dommage ou usure (même mineur).
- Il est préconisé de remplacer immédiatement tout élément défectueux. Une attention toute particulière doit être portée sur les pièces les plus sujettes à l'usure.
- Vérifiez et serrez toutes les vis régulièrement, car les vis et les écrous ont tendance à se desserrer en raison des vibrations. Les dommages causés par un entretien insuffisant ne seront pas couverts par la garantie.
- Pour des raisons de sécurité, il ne faut en aucun cas apporter de modifications à ce produit.
- Gardez l'équipement dans un endroit clos, à l'abri de la poussière et de l'humidité. Evitez de le stocker dans un garage, une cour intérieure ou à proximité d'un point d'eau. L'humidité, la poussière et le contact avec l'eau pourraient dégrader l'équipement, non pris en charge par la garantie.
- Ce produit ne peut en aucun cas être jeté dans les poubelles municipales. Dans le but de préserver l'environnement, ce produit doit être recyclé conformément à la législation en vigueur dans votre pays. Veuillez contacter votre municipalité pour en savoir plus sur cette procédure.
- Si vous avez besoin d'assistance technique ou de conseils pour l'installation de pièces, vous pouvez nous contacter.

CONSERVEZ CES CONSEILS POUR L'ENTRETIEN DE VOS FUTURS PRODUITS.

Recyclage

Produit



Cet appareil électronique ne doit pas être éliminé avec les déchets ménagers.

Afin de préserver l'environnement, cet appareil doit être recyclé au terme de sa durée de vie utile comme l'exige la loi.

Veuillez utiliser des installations de recyclage autorisées à collecter ce type de déchets dans votre région. En agissant ainsi, vous aiderez à préserver les ressources naturelles et à améliorer les normes européennes en matière de protection de l'environnement. Si vous avez besoin de plus d'informations concernant les méthodes correctes et sûres d'élimination des déchets électroniques, contactez les services d'enlèvement des déchets de votre commune

GARANTIES

Votre produit bénéficie des garanties énoncées ci-après pour tout usage normal d'utilisation et en ayant respecté les instructions de montage. La garantie n'est pas valable contre les intempéries.

Au-delà de la période de garantie, il vous est possible de consulter le site internet pour d'éventuelles pièces détachées ou accessoires.

Garanties légales :

Article L.217-4 du code de la consommation : Le vendeur livre un bien conforme au contrat et répond des défauts de conformité existant lors de la délivrance. Il répond également des défauts de conformité résultant de l'emballage, des instructions de montage ou de l'installation lorsque celle-ci a été mise à sa charge par le contrat ou a été réalisée sous sa responsabilité.

Article L.217-5 du code de la consommation : le bien est conforme au contrat si :

1/ S'il est propre à l'usage habituellement attendu d'un bien semblable et, le cas échéant : s'il correspond à la description donnée par le vendeur et possède les qualités que celui-ci a présentées à l'acheteur sous forme d'échantillon ou de modèle ; s'il présente les qualités qu'un acheteur peut légitimement attendre eu égard aux déclarations publiques faites par le vendeur, par le producteur ou par son représentant, notamment dans la publicité ou l'étiquetage ;

2/ Ou s'il présente les caractéristiques définies d'un commun accord par les parties ou est propre à tout usage spécial recherché par l'acheteur, porté à la connaissance du vendeur et que ce dernier a accepté.

Article L.217-12 code de la consommation : l'action résultant du défaut de conformité se prescrit par deux ans à compter de la délivrance du bien.

Article L.217-16 code de la consommation : Lorsque l'acheteur demande au vendeur, pendant le cours de la garantie commerciale qui lui a été consentie lors de l'acquisition ou de la réparation d'un bien meuble, une remise en état couverte par la garantie, toute période d'immobilisation d'au moins sept jours viennent s'ajouter à la durée de la garantie qui restait à courir.

Cette période court à compter de la demande d'intervention de l'acheteur ou de la mise à disposition pour réparation du bien en cause, si cette mise à disposition est postérieure à la demande d'intervention.

Article 1641 du Code Civil : Le vendeur est tenu de la garantie à raison des défauts cachés de la chose vendue qui la rendent impropre à l'usage auquel on la destine ou qui diminuent tellement cet usage que l'acheteur ne l'aurait pas acquise ou n'en aurait donné qu'un moindre prix s'il les avait connus. La garantie s'applique uniquement aux défauts déjà présents à la date de la livraison du produit. La garantie légale de conformité s'applique indépendamment de la garantie commerciale

Garantie commerciale :

Nos produits bénéficient d'une garantie commerciale de 1 an sur la structure principale et de 6 mois sur les pièces d'usure, à compter de la date de livraison, dans des conditions normales d'utilisation. La garantie est limitée à l'échange du produit ou à la livraison des pièces détachées, sous réserve de la présentation de la facture d'achat par l'acheteur.

La garantie ne couvre pas les détériorations dues à une négligence, une mauvaise utilisation, à un mauvais entretien ou à l'usure naturelle du produit. Cette garantie n'exclut pas les garanties légales de conformité et de vices cachés.

GARANTIE COMMERCIALE

Toutes les pièces JT2D achetées directement sur notre site	Tous les produits achetés chez l'un de nos revendeurs en ligne
2 ANS	1 AN
À PARTIR DE LA DATE DE LIVRAISON	



SERVICE APRÈS-VENTE

Notre équipe de conseillers et d'experts en service après-vente sont là pour répondre à vos questions et vous conseiller sur le choix des pièces de rechange grâce à leurs connaissances techniques de chaque modèle.

N'hésitez pas à nous contacter, du lundi au vendredi, de 9h à 17h :

Téléphone au : +33 (0)9.77.55.66.35

Email : contact@sparrow.com

Adresse :

22 rue de l'Industrie ZI des Joncaux
64700 Hendaye
France

ANNEXES

Vue explosée du produit pour aide Service Clients

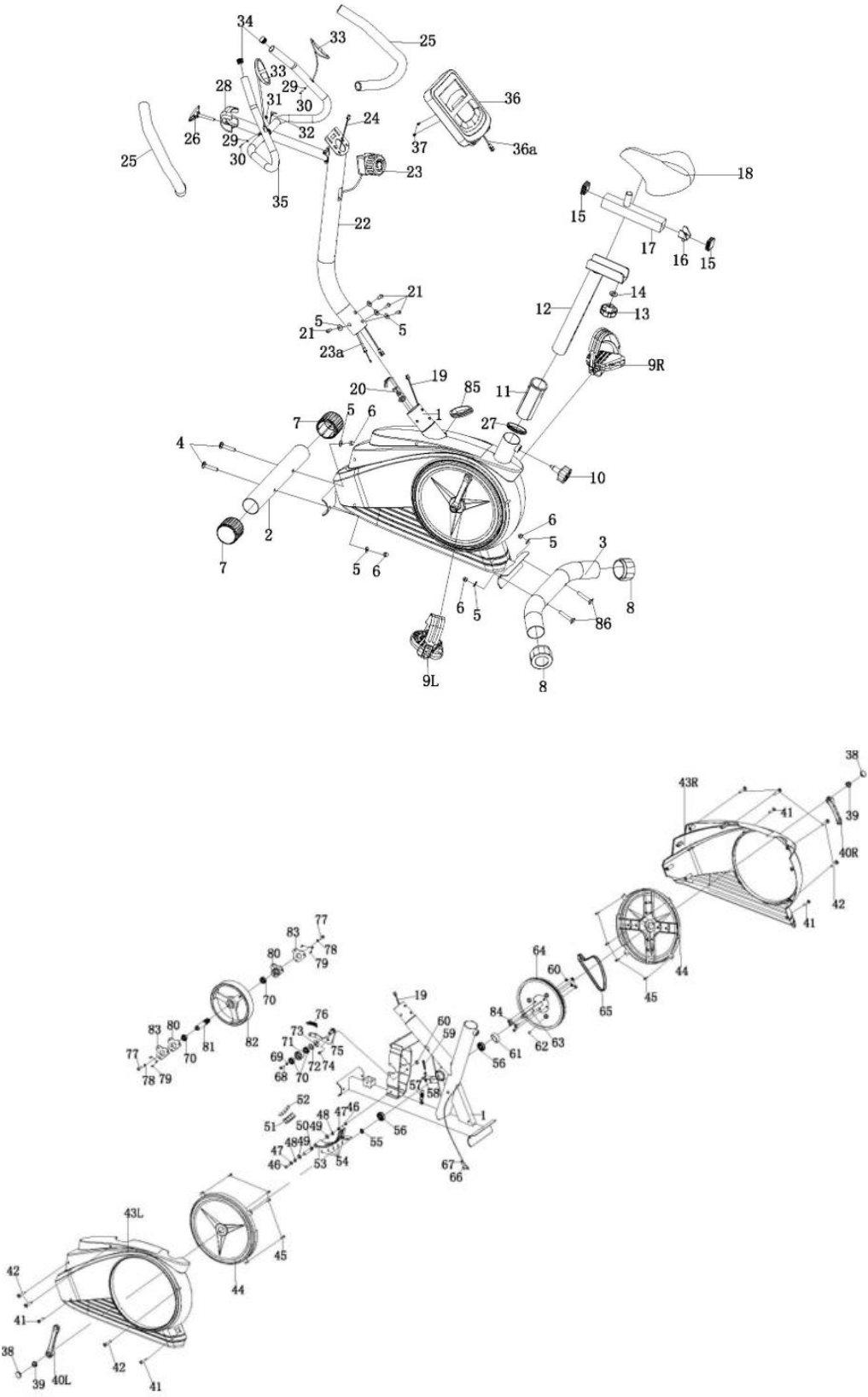

Les pièces mentionnées dans le tableau ci-dessous sont déjà assemblées sur le produit à réception et donc pour la plupart invisibles. Ne pas les prendre en compte dans l'inventaire des pièces à réception de votre colis.

N°Pièce	Libellé	Qte	Commentaires
1	Structure principale	1	
2	Base avant	1	
3	Base arrière	1	
4	Vis M8*73	2	
5	Rondelle courbées D8*20*2*R30	2	
6	Ecrou M8	2	
7	Bouchon pour base avant	2	Préassemblés sur la base avant
8	Bouchon pour base arrière	2	Préassemblés sur la base arrière
9L/9R	Pédale gauche/ Pédale droite	2	
10	Vis de serrage M10	1	
11	Rondelle $\phi 60 * D50 * L150 * 22$	1	
12	Support de selle	1	
13	Ecrou M10	1	
14	Rondelle D10* $\phi 20 * 2$	1	
15	Bouchon	2	Préassemblés sur la tige de selle
16	Soudure forme U	1	Préassemblée sur la tige de selle
17	Tige de selle	1	
18	Selle	1	
19	Câble de fréquence cardiaque du bas	1	Préassemblé sur la structure principale
20	Câble de résistance	1	Préassemblé sur la structure principale
21	Vis M8*16*S6	4	
22	Support de guidon	1	
23	Molette de résistance	1	Préassemblée sur le support de guidon
24	Câble de fréquence cardiaque	1	Préassemblé sur le support de guidon
25	Mousse de protection guidon	2	Préassemblé sur le guidon
26	Vis M8*55*30	1	
27	Joint	1	Préassemblé sur la structure principale
28	Cache plastique guidon	1	
29	Rondelle D6* $\phi 12 * 1$	1	Préassemblée sur le guidon
30	Vis ST4*19* $\phi 7$	2	Préassemblées sur le guidon
31	Bouchon	1	Préassemblé sur le guidon
32	Fil pour capteur	1	Préassemblé sur le guidon
33	Capteur de fréquence cardiaque	2	Préassemblés sur le guidon
34	Bouchon	1	Préassemblé sur le guidon
35	Soudure	1	Préassemblée sur le guidon
36	Moniteur	1	
36a	Câble du moniteur	1	Préassemblé sur le moniteur
37	Vis M5*10	2	
38	Protection manivelle	2	Préassemblée sur la structure principale
39	Ecrou M10	2	Préassemblés sur la structure principale
40 L/R	Manivelle gauche / droite	2	Préassemblées sur la structure principale
41	Vis ST4 8*16* $\phi 8$	4	Préassemblées sur la structure principale
42	Vis ST4 2*19* $\phi 8$	7	Préassemblées sur la structure principale
43 L/R	Protection de chaîne	2	Préassemblées sur la structure principale
44	Disque	2	Préassemblé sur la structure principale
45	Vis ST4 2*10* $\phi 8$	8	Préassemblées sur la structure principale
46	Bague hexagonale M6*16*S10	2	Préassemblées sur la structure principale
47	Rondelle D6	2	Préassemblées sur la structure principale
48	Bague de rondelle D6* $\phi 12 * 1.2$	2	Préassemblées sur la structure principale
49	Bague de rondelle pour essieu D12	2	Préassemblées sur la structure principale
50	Carte magnétique essieu	1	Préassemblée sur la structure principale
51	Poignée magnétique	1	Préassemblée sur la structure principale
52	Aimant	4	Préassemblés sur la structure principale
53	Soudure carte magnétique	1	Préassemblée sur la structure principale
54	Vis ST3*10 $\phi 5.6$	5	Préassemblées sur la structure principale
55	Bague rondelle essieu D17	1	Préassemblée sur la structure principale

56	Roulement 6203-2RS	2	Préassemblés sur la structure principale
57	Ressort	1	Préassemblé sur la structure principale
58	Ecrou M6*H5*S10	2	Préassemblés sur la structure principale
59	Boulon M6*55	1	Préassemblé sur la structure principale
60	Ecrou M6	4	Préassemblés sur la structure principale
61	Rondelle $\phi 22 * \phi 18 * 6.5$	1	Préassemblée sur la structure principale
62	Aimant $\phi 15 * 7$	1	Préassemblé sur la structure principale
63	Soudure essieu	1	Préassemblé sur la structure principale
64	Poulie de courroie	1	Préassemblée sur la structure principale
65	Courroie	1	Préassemblée sur la structure principale
66	Capteur	1	Préassemblé sur la structure principale
67	Vis St4 2*16* $\phi 8$	1	Préassemblée sur la structure principale
68	Boulon M6*10*S10	1	Préassemblé sur la structure principale
69	Rondelle d6 * $\phi 16 * 1.2$	1	Préassemblée sur la structure principale
70	Roulement 6001RS	4	Préassemblés sur la structure principale
71	Roue	1	Préassemblée sur la structure principale
72	Rondelle d12 * $\phi 15.5 * 0.3$	1	Préassemblée sur la structure principale
73	Rondelle d12 * $\phi 17 * 0.5$	1	Préassemblée sur la structure principale
74	Vis M8*12* $\phi 10 * 5 * S12$	1	Préassemblée sur la structure principale
75	Soudure de la roue	1	Préassemblée sur la structure principale
76	Ressort	1	Préassemblé sur la structure principale
77	Rondelle M6*12*S10	2	Préassemblées sur la structure principale
78	Rondelle d6 * $\phi 16 * 1.5$	2	Préassemblées sur la structure principale
79	Boulon externe M6*10* $\phi 12$	6	Préassemblés sur la structure principale
80	Support de roulement	2	Préassemblés sur la structure principale
81	Essieu roue d'inertie	1	Préassemblé sur la structure principale
82	Volant externe	1	Préassemblé sur la structure principale
83	Plateau de roulement	2	Préassemblés sur la structure principale
84	Boulon externe M6*16	4	Préassemblés sur la structure principale
85	Joint	1	Préassemblé sur la structure principale
96	Boulon carré M8*68	2	Préassemblés sur la structure principale
A	Clef Allen	1	
B	Clef S13-14-15	1	