

MANUEL DE MONTAGE ET D'UTILISATION

PANIER DE BASKET DOUBLE SHOT - OAKLAND

Ref : PANBB009



Photo non contractuelle

Nécessite 3 piles AA non incluses



LIRE ATTENTIVEMENT CE MANUEL AVANT UTILISATION



Notice mise à jour le 18/03/2024

SOMMAIRE

INTRODUCTION	Page 3
CONSEILS ET AVERTISSEMENTS	Page 4
INSTRUCTIONS DE SECURITE	Page 5
INVENTAIRE	Page 7
MONTAGE	Page 9
MODE DE JEUX	Page 18
GARANTIES	Page 22
ANNEXES	



FR :

LA MAJORITE DES VIDÉOS DE MONTAGE DE NOS PRODUITS SONT DISPONIBLES SUR NOTRE CHAINE YOUTUBE : **JT2D SPORTS & LOISIRS**

EN :

MOST OF ASSEMBLY VIDEO OF OUR PRODUCTS ARE AVAILABLE ON OUR YOUTUBE CHANNEL: **JT2D SPORTS & LOISIRS**

DE :

ALLE MONTAGE-VIDEOS UNSERER PRODUKTE SIND AUF UNSEREM YOUTUBE-KANAL VERFÜGBAR: **JT2D SPORTS & LOISIRS**

ES :

LA MAJORIDAD DE LOS VIDEOS DE MONTAJE DE NUESTROS PRODUCTOS ESTÁN DISPONIBLES EN NUESTRO CANAL DE YOUTUBE : **JT2D SPORTS & LOISIRS**

IT :

TUTTI I VIDEO DI ASSEMBLAGGIO DEI NOSTRI PRODOTTI SONO DISPONIBILI SUL NOSTRO CANALE YOUTUBE : **JT2D SPORTS & LOISIRS**

INTRODUCTION

Merci de l'achat de ce produit.

Avant d'utiliser le produit, veuillez lire cette notice afin d'évaluer les précautions d'emplois et le montage de celui-ci.

Il est fondamental de respecter toutes les règles et normes de sécurité avant et pendant son utilisation.

Il est recommandé de conserver ces informations pour pouvoir s'y référer en cas de besoin.

Pour éviter toute blessure ou d'abîmer le produit, merci de prendre connaissance des conseils et règles de sécurité appropriées.

- Montage & déplacement : minimum 2 adultes – produit fragile
- Assurez-vous que toutes les vis soient bien fixées
- Faire l'inventaire des pièces renseignées dans le manuel avant le montage.
- En cas d'article manquant, adressez-vous au vendeur dans un délai de 48h à la réception du produit sinon votre demande ne sera pas prise en compte.



LIVRAISON



- **Le colis était abîmé au moment de la livraison**

Si votre produit présente un défaut ou des pièces manquantes à la suite d'un problème lié au transport et que vous avez émis des réserves concrètes sur l'état de la marchandise et non du colis, merci d'envoyer les photos du problème ainsi que la facture d'achat à sav@jt2d.com sous 72h ouvrées. Notre service client prendra en compte votre réclamation.

Si en revanche, vous avez accepté le colis sans vérifier l'état de la marchandise ni avoir émis de réserves : nous déclinons toute responsabilité. Les destinataires ont l'obligation de vérifier l'état de la marchandise avant de signer le bon de livraison.

- **L'emballage était intact et le produit présente un problème non lié au transport ou des pièces manquantes**

Merci d'envoyer les photos du problème à sav@jt2d.com en y ajoutant la facture d'achat. Notre service client prendra en compte votre réclamation.

NB : En cas de réserve soyez le plus précis possible («sous réserve de déballage» n'a aucune valeur juridique)

Si vous signez sans émettre de réserve caractérisée, le bon de livraison atteste légalement de votre accord sur l'état de votre marchandise et l'acceptation en état de celle-ci. Le produit vous convient donc en l'état. Une fois le bon de livraison signé, le produit vous appartient, personne ne pourra être tenu responsable d'éventuelles dégradations subies lors du transport si elles n'ont pas été mentionnées sur le bon de livraison. Aucun dédommagement ne pourra être demandé.

CONSEILS ET AVERTISSEMENTS



ATTENTION



Ce produit est pour un usage domestique seulement ! Et non pas pour un usage commercial. Ne pas utiliser ce produit à d'autres fins que celles prévues. Toute utilisation commerciale, publique ou institutionnelle nous décline de toute responsabilité et annule toutes les garanties.

AVERTISSEMENT : avant toute chose, il est recommandé de lire ce mode d'emploi en totalité avant d'installer et d'utiliser le produit sous peine d'encourir des blessures graves ou de causer des dégâts matériels. Cet équipement doit s'utiliser de manière correcte et appropriée et aux fins indiquées.

- Ne SURTOUT PAS SE SUSPENDRE A L'ARCEAU sous peine de faire chuter le matériel, de l'endommager et d'encourir des risques de blessures graves ou de mort.
- Avant d'utiliser le Panier de Basket, vérifiez toujours qu'il est bien fixé.
- Les femmes enceintes et les personnes souffrant de problèmes cardiaques, de douleurs aux articulations et/ou tendons ne devraient pas utiliser ce produit.
- Ce panier de basket ne convient pas aux enfants de moins de 14 ans. Ce produit n'est pas un jouet.
- Les mineurs sans surveillance d'un adulte ne doivent pas utiliser ce système.
- Les personnes qui ne veulent ou ne peuvent pas prendre la responsabilité de leurs propres actions ne doivent pas utiliser ce produit.

Le distributeur n'est pas responsable de la mauvaise utilisation du panier de basket par son propriétaire.

Le vendeur, l'importateur, et le fabricant de ce produit ne sont pas responsables des dommages ou des réclamations pour des dommages personnels ou à des tiers dus à l'utilisation de ce panier de basket. Vous montez et utilisez ce système à vos propres risques et sous votre seule responsabilité. Si vous ne pouvez assumer ces responsabilités, ne pas utiliser ce panier de basket.

INSTRUCTIONS DE SECURITE

Le propriétaire de ce panier de basket doit s'assurer que tous les joueurs connaissent et suivent les règles d'utilisation du système mentionnés dans tout ce manuel.

- IL EST INTERDIT DE DUNKER, DE SE SUSPENDRE A L'ARCEAU OU A TOUT AUTRE PARTIE DU SYSTEME.
- Lors du montage, si vous utilisez une échelle, soyez extrêmement prudents.
- Vérifiez régulièrement la base du système pour toute fuite éventuelle si vous la remplissez d'eau. Une fuite même lente pourrait causer le renversement soudain du système. Le fabricant conseille de remplir avec du sable fin.
- Installez correctement les poteaux (si nécessaire) sinon cela pourrait provoquer une séparation des poteaux pendant le jeu et/ou pendant le déplacement du système.
- Durant le jeu, en particulier lorsque vous faites un smash, gardez le visage à l'écart du panneau, de l'arceau et du filet. Risque de blessures graves si les dents ou le visage viennent heurter le panneau, l'arceau ou le filet.
- Il est recommandé de surveiller les enfants lorsqu'ils jouent avec ce produit. Ne pas les laisser courir autour du produit, certaines vis peuvent dépasser.
- Avant le jeu, retirez vos bijoux (bagues, montres, colliers, etc.). Ces objets peuvent se prendre dans le filet.
- La surface située sous le filet doit être vide, lisse, sans gravier ou autres objets encombrants et coupants.
- Vérifiez régulièrement l'état du système (signes de corrosion comme rouille, caillage). Si le poteau est rouillé de l'intérieur, veuillez immédiatement remplacer tout le poteau. L'état général de votre produit dépend de beaucoup de conditions : le climat, l'exposition et le placement du poteaux, l'exposition à des matières corrosives types pesticides, herbicides, sel, etc.
- Vérifiez le système avant chaque utilisation (visserie mal serrée, usure excessive et signes de corrosion) et réparez avant utilisation.
- Vérifiez la stabilité du système avant chaque utilisation.
- Ne jouez jamais sur du matériel abîmé.
- Ce système est à utiliser de manière récréationnelle et non pour des jeux de compétitions excessives.
- Lors du déplacement du système, veuillez ne pas placer vos mains sur les parties mobiles. Faites attention qu'il ne se renverse pas si les surfaces sont irrégulières ou en pentes, ne pas s'asseoir sur la base et superviser tout le temps.
- Ne pas laisser les enfants déplacer ou ajuster le système.
- Ne pas utiliser le système par temps extrême et vent violent. Protégez votre système en le mettant à l'abri pour éviter qu'il ne se renverse.

A FAIRE

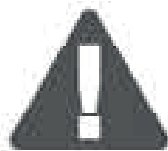

A NE PAS FAIRE

- Lorsque vous réglez la hauteur ou déplacez le panier, éloignez vos doigts et vos mains des pièces mobiles.
- Assurez-vous que la surface sous la base est plate et exempte de pierres, de graviers ou de tout autre débris.
- Vérifiez le panier avant chaque utilisation pour détecter tout raccord desserré, une usure de pièces ou tout autre signe d'instabilité. Resserrez tous les raccords desserrés.
- Gardez le poteau éloigné de l'eau et des matières organiques. Le poteau pourrait rouiller et tomber.
- Une fois par mois, vérifiez que le poteau et toutes les pièces métalliques ne rouillent pas.

- Ne vous suspendez pas à l'anneau.
- Enlevez tous vos bijoux avant de jouer car ils pourraient s'accrocher dans le filet.
- Ne glissez pas et ne grimpez pas sur la base ou sur le poteau.
- Ne laissez pas les enfants déplacer le panier.
- N'utilisez pas le panier par temps venteux ou violent. Il pourrait basculer. Placez-le dans une zone protégée du vent ou dans une zone éloignée de tout objet pouvant être endommagé si le panier venait à tomber.
- N'utilisez pas ce produit à proximité de câbles électriques aériens.
- N'accrochez rien à l'anneau ou au panneau et n'utilisez pas le panier pour soulever ou hisser quoi que ce soit















ENTRETIEN







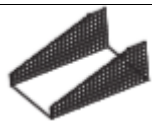
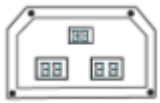



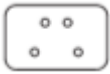

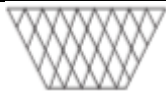



Maintenance quotidienne à effectuer chaque fois que vous utilisez votre panier de basket :

- Nettoyer le panneau avec un chiffon doux et humide.
- Vérifier que toutes les vis sont bien serrées. L'outil recommandé pour vérifier la stabilité de votre système est un tournevis cruciforme afin de resserrer ou changer les vis.
- Vérifiez que le filet est bien accroché au cerceau et qu'il n'est pas usé ou troué.

Le non-respect des points susmentionnés ANNULE LA GARANTIE !

INVENTAIRE

PIECE	DESCRIPTION	QTE	IMAGE	COMMENTAIRES
1	Tube en L du panneau	2		Deux identiques
2	Tube du panneau	2		Deux identiques, avec clips
3	Tube gauche structure	1		Avec clips
4	Tube droit structure	1		Avec clips
5	Tube en U partie gauche avec goupille	1		S'installe sur le plan horizontal (Voir étape 3 du montage)
6	Tube en U partie droite avec goupille	1		Avec clip. S'installe sur le plan horizontal (Voir étape 3 du montage)
7	Tube de support	2		Deux identiques
8	Tube de montage	2		Deux identiques, avec clips
9	Tube de rampe	2		Deux identiques, avec clips
10	Tube de rampe en L	2		
11	Tube de rampe en U	1		Différent du 5 et 6 !
12	Tube horizontal	2		
13	Tapis de jeu	1		Comprend les filets latéraux et tapis
14	Compteur électronique	1		Avec 4 vis 29
15	Capteur électronique	2		
16	Clé Allen	1		

17	Arceau	2		
18	Plaque de fixation	2		
19	Pompe de gonflage	1		Aiguille rangée dans le haut de la pompe
20	Filet pour arceau	2		
21	Panneau	1		
23	Vis M6x20mm / écrous / rondelle	16		Pour fixer 17/15 et 18 à 21
24	Vis M6x29mm / écrous / rondelle	6		Pour fixer 7/12 à 2 et 12 à 11
25	Vis M6x42mm / écrous / rondelle	4		Pour fixer 21 à 1/2
26	Vis M6x50mm / écrous / rondelle	4		Pour fixer 3/4/8 à 5 et 6 et 21 à 1/2
28	Ballon de basket	4		
29	Vis 3,5x10mm	4		Pour fixer le compteur
30	Face du marqueur électronique	1		
31	Clef	1		
32	Vis M6x35mm /écrous / rondelle	2		Pour fixer le tube 9
33	Goupille de sécurité	2		Préinstallé sur tube 5
36/37	Boîte de contrôle (36) et son câble (37)	1		A installer avec vis 38
38	Vis 4x28mm	2		Pour le boitier de contrôle
39	Strap optionnel	2		Utilisé pour éviter que le câble 37 ne « pendouille » sur le tube 11

MONTAGE

Pour vous faciliter le montage, veuillez visionner notre vidéo de montage sur notre chaîne Youtube JT2D Sports et Loisirs : « Montage Panier Double Shot – Bumber- PANBB009 ».

ATTENTION ! Procédez au montage du produit, à l'horizontal, au sol.

A noter : Dans toute la notice, les côtés gauches et droits, sont à considérer avec le panier face à soi, comme lors de son utilisation. Veuillez à bien observer les visuels et les détails indiqués.

ETAPE 1 : Assemblage des tubes 2, aux tubes gauche/droit (3/4)

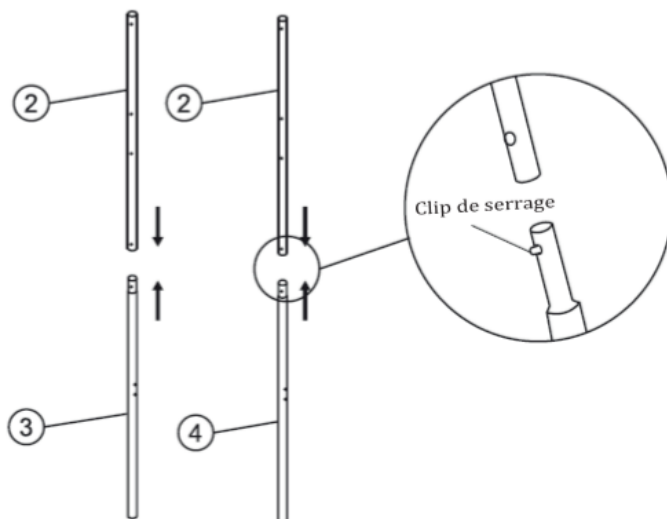

ETAPE 2 : Assemblage des tubes 7 aux tubes 8 (x2)

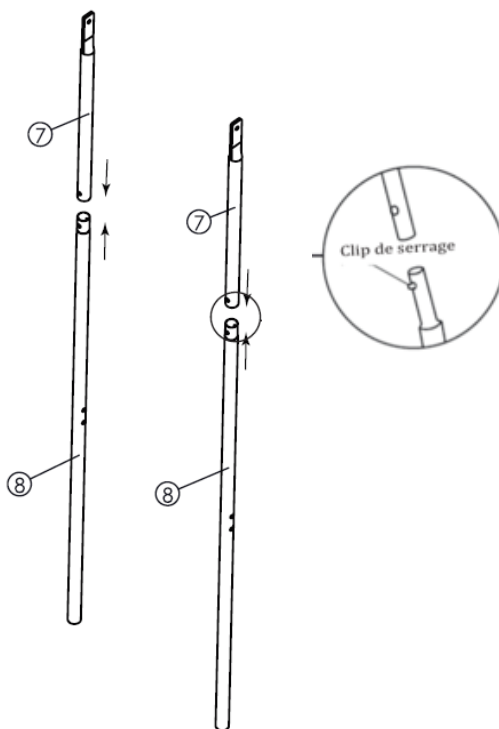

ETAPE 3 : Assemblage du tube en U horizontal (partie gauche et droite)

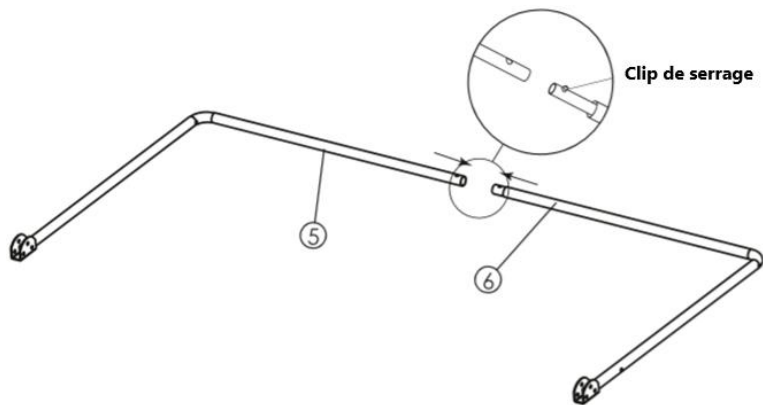

ETAPE 4 : Assemblage des tube 2-3 / des tubes 2-4 et des tubes 7-8 au tube en U (5-6)

- 1) Fixez le tube en U (5 et 6) sur le tube gauche 3 et le tube droit 4 en utilisant les vis / rondelles/ écrous 26.
- 2) Fixez les tubes 8 sur le tube en U (5 et 6) en utilisant les vis / rondelles/ écrous 26.
- 3) Fixez les deux tubes de support 7 avec les tubes du panneau 2 en utilisant les vis / rondelles/ écrous 24.

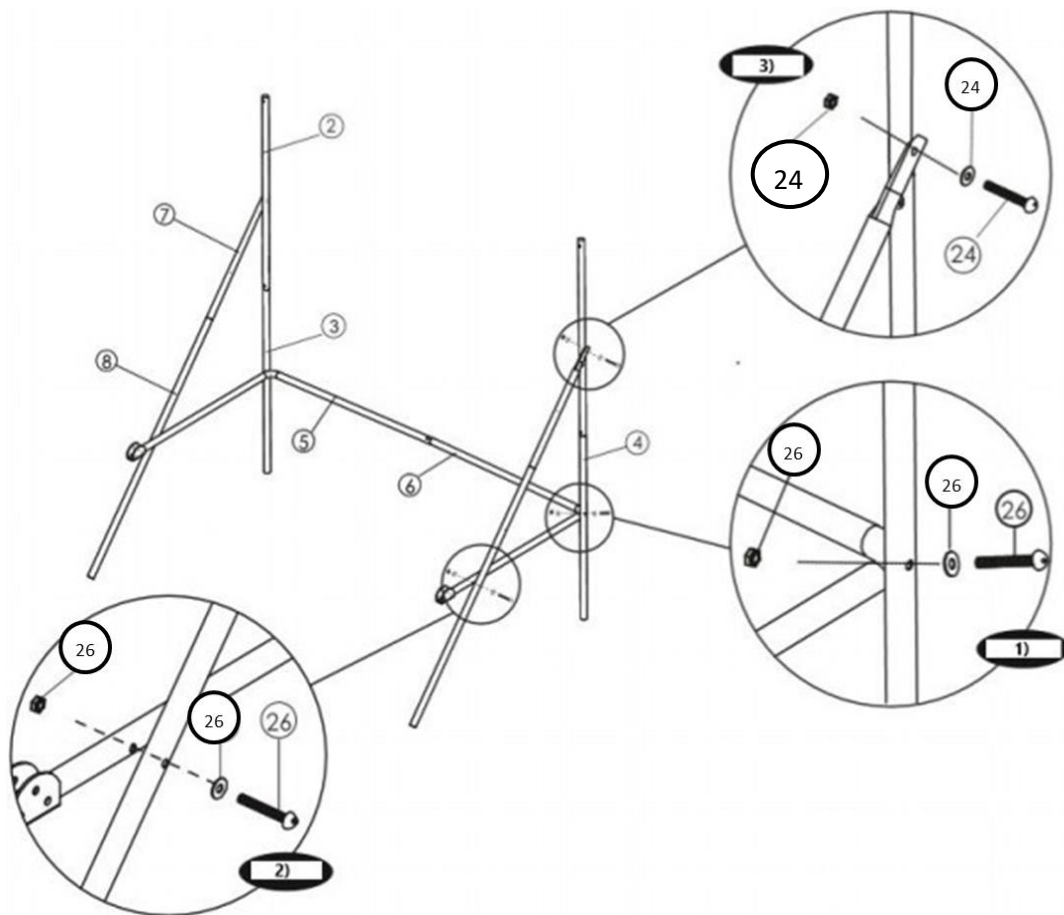

ETAPE 5 : Installation du tube horizontal 12 et des tubes en L (1)

- 1) Fixez un tube 12 sur les tubes 2 en utilisant les vis / rondelles/ écrous 24.
- 2) Une fois le tube horizontal fixé, insérez les tubes en L (1) dans les tubes 2 (ils seront fixés dans une autre étape).

NB : le montage du second tube 12 viendra à l'étape 10.

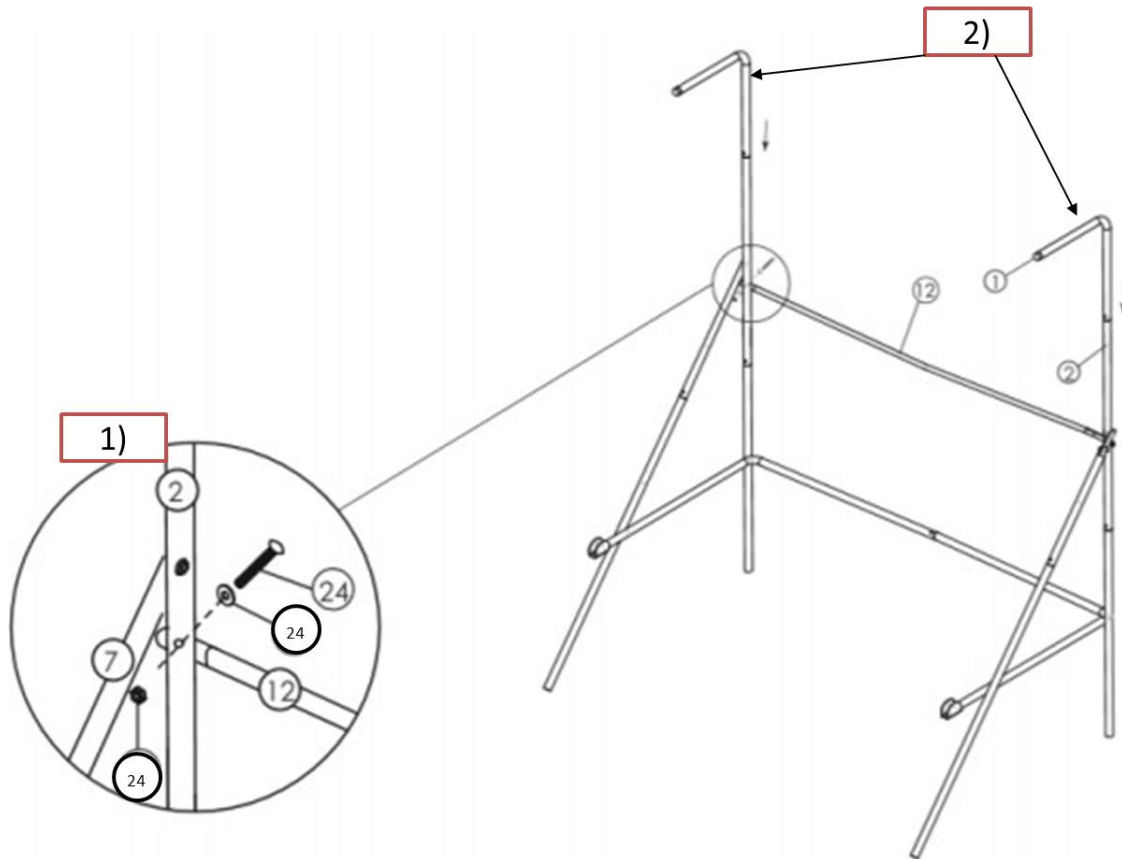

ETAPE 6 : Installation des tubes de rampe

Fixez les tubes 9 sur le tube en U (5 et 6). Utilisez les vis / rondelles / écrous 32.

Remarque : Assurez-vous que le clip de serrage de chaque tube de rampe (9) soit orienté vers le haut.

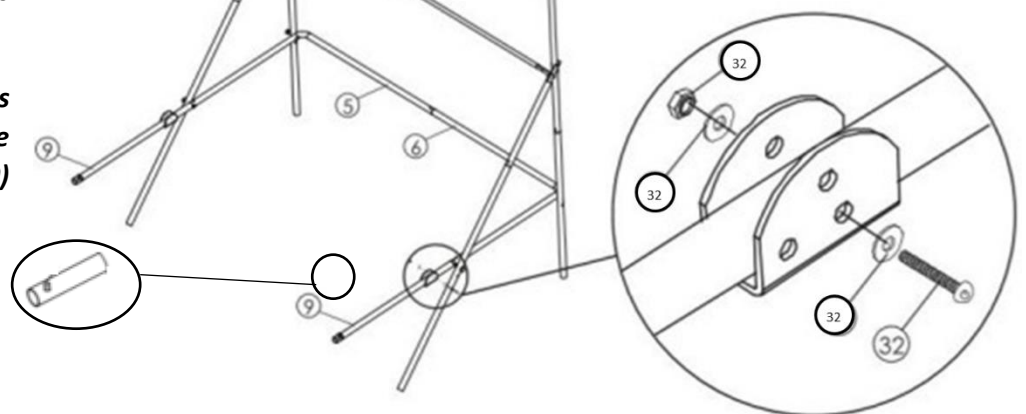

ETAPE 7 : Assemblage des tubes de rampe en L et du tube de rampe en U

Fixez les tubes L (10) sur les tubes 9.

Puis fixez le et le tube en U (11) dans les tubes 10 en utilisant les clips de serrage.

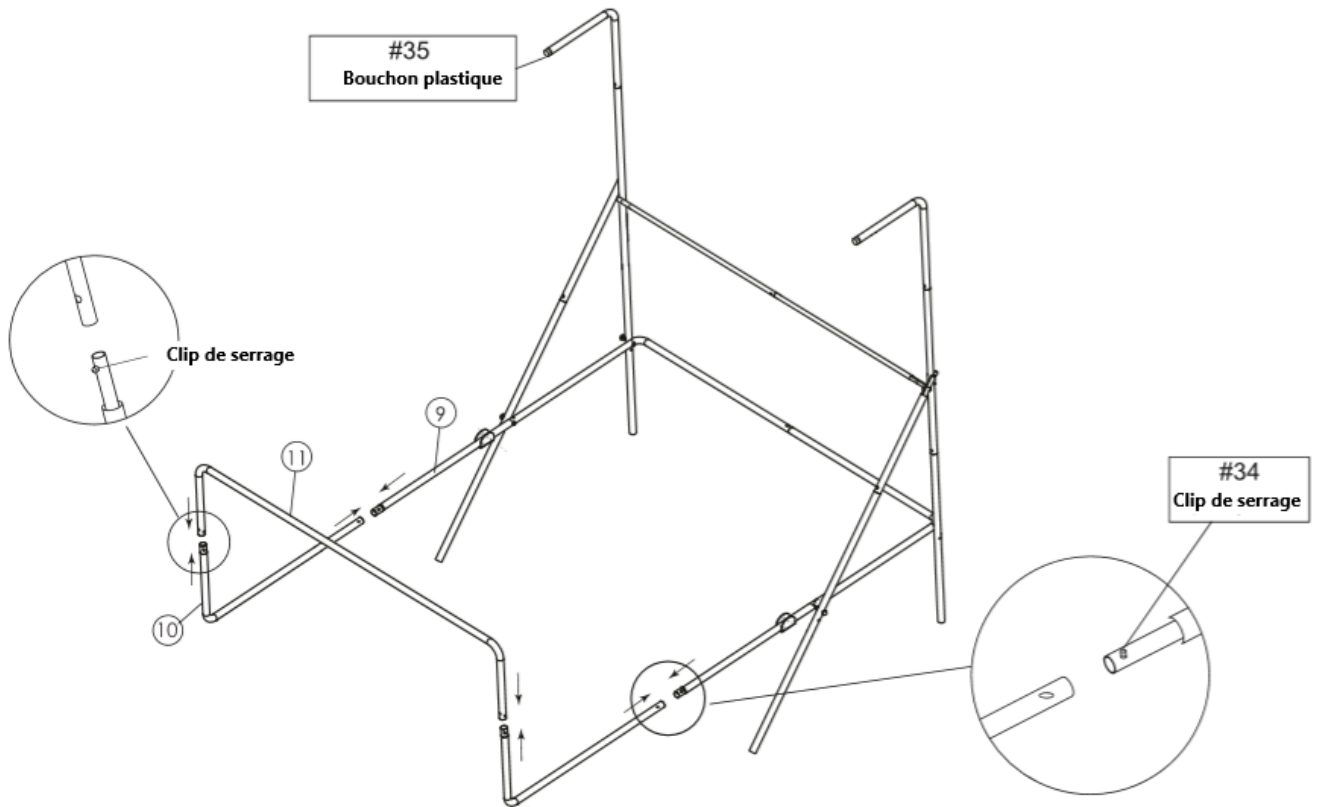

ETAPE 8 : Assemblage des arceaux, pédales et compteur électronique au panneau

Fixez les arceaux 17 avec les plaques de fixation 18 sur le panneau 21 en utilisant les vis / rondelles / écrous 23.

Fixez aussi les capteurs 15 au panneau en utilisant les vis / rondelles / écrous 23.

Ils doivent être placés sous les arceaux pour comptabiliser les points par la suite. Assurez-vous que les rondelles sont bien présentes à l'avant et à l'arrière du panneau. Passez le câble par le trou prévu à cet effet.

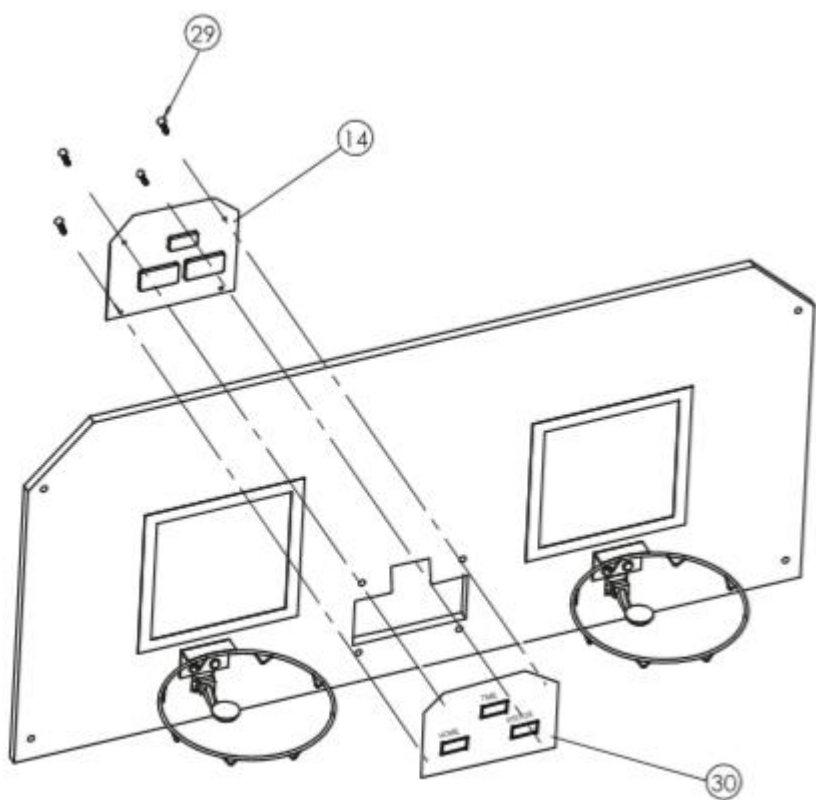
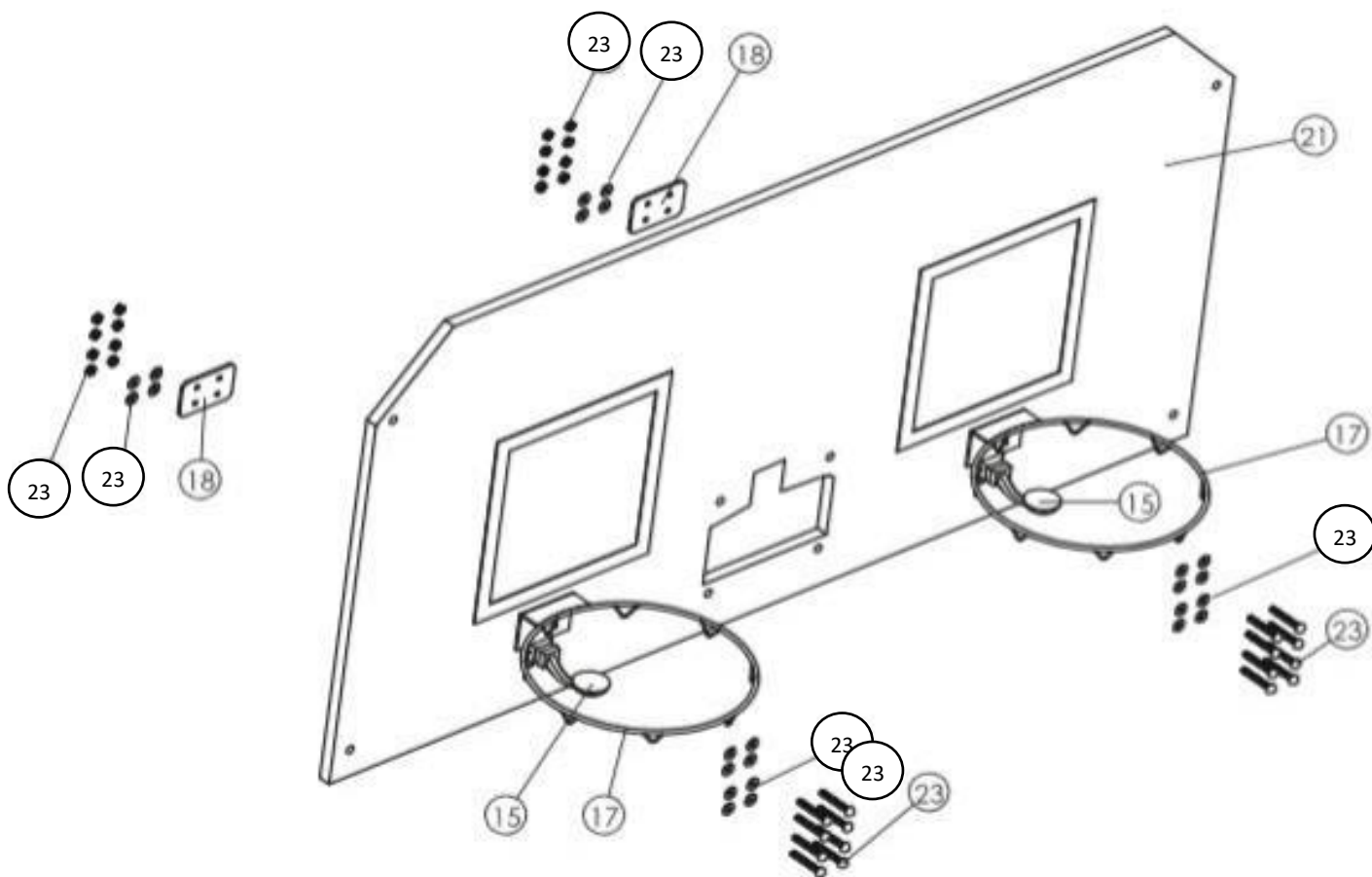

Enfin, vissez le compteur électronique 14 et la face du marqueur en plastique 30 en utilisant les vis 29.

ETAPE 9 : Assemblage du filet à l'arceau (optionnel si préinstallé)

Prenez les grandes boucles situées au bord supérieur du filet. Accrochez-les sur chaque crochet de l'arceau en suivant le schéma ci-dessous. Répétez ces étapes pour le deuxième arceau.



ETAPE 10 : Fixation du filet à la structure et du second tube horizontal 12

Fixez le filet de la structure 13 en respectant les étapes :

- 1) Insérez la partie latérale du filet 13 sur les tubes en L (1) (cf Fig 10A)
- 2) Fixez-les à l'aide du velcro (cf Fig 10C)
- 3) Glissez le second tube 12 dans la partie inférieure du tapis, puis vissez le au tube en U (11) à l'aide des vis, rondelles et écrous 24 (cf Fig 10D)

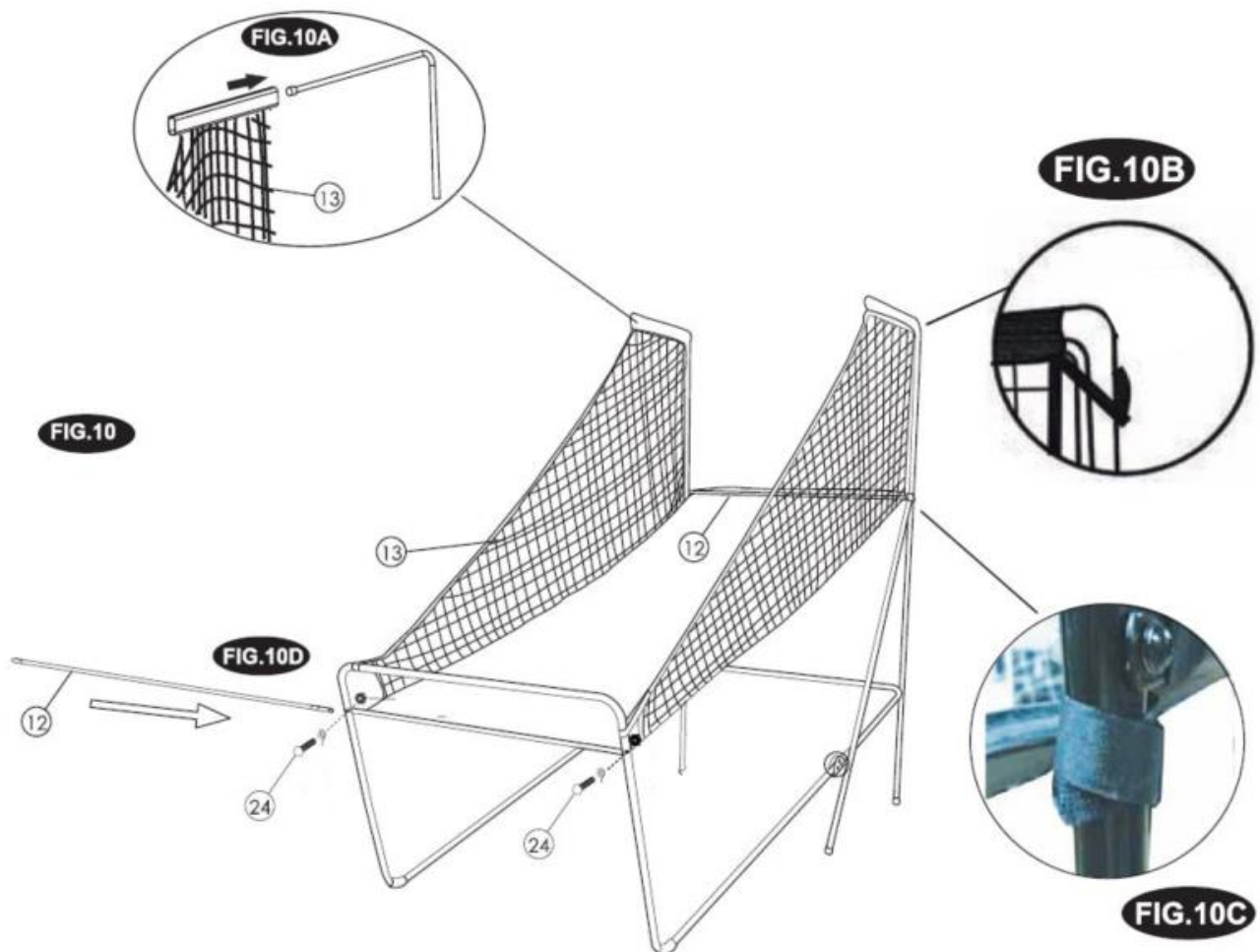

ETAPE 11 : Fixation du panneau à la structure

Fixez le panneau de basket en respectant les schémas 11A, 11B, 11C et 11D.

- 11A : Fixez le panneau 21 à la structure en vissant les trous supérieurs du panneau aux tubes en L à l'aide des vis, rondelles et écrous 26
- 11B : Puis vissez les trous inférieurs du panneau 21 aux tubes en L en passant par le filet 13 à l'aide des vis /rondelles et écrous 26.
- 11C : Insérez les goupilles de sécurité 33 sur les tubes droit et gauche 5 et 6 en vous référant au schéma ci-dessous.

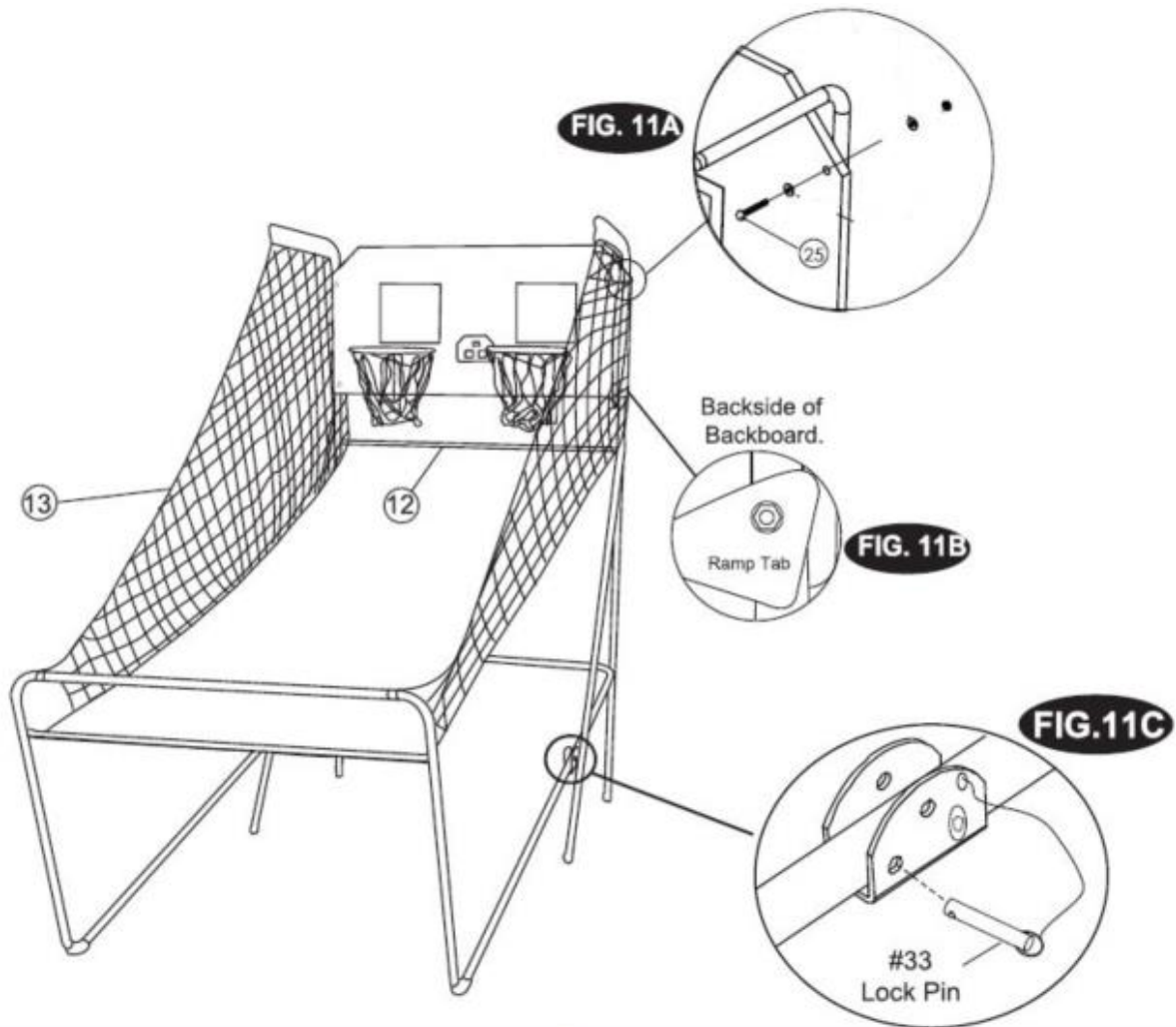

ETAPE 12 : Installation du boîtier de contrôle / Mise en connexion de l'électronique

Fixez le boîtier de contrôle 36 au milieu du tube 11 en utilisant les vis 38 (Zoom A).
Récupérer l'autre embout du câble 37, passez-le à travers les boucles du filet 13 et insérez-le au boîtier 36. Vous pouvez fixer le câble du kit électronique 37 au tube 11 grâce aux deux straps 39, si fournis (Zoom B), pour éviter qu'il ne « penduille » et gêne lors du jeu.

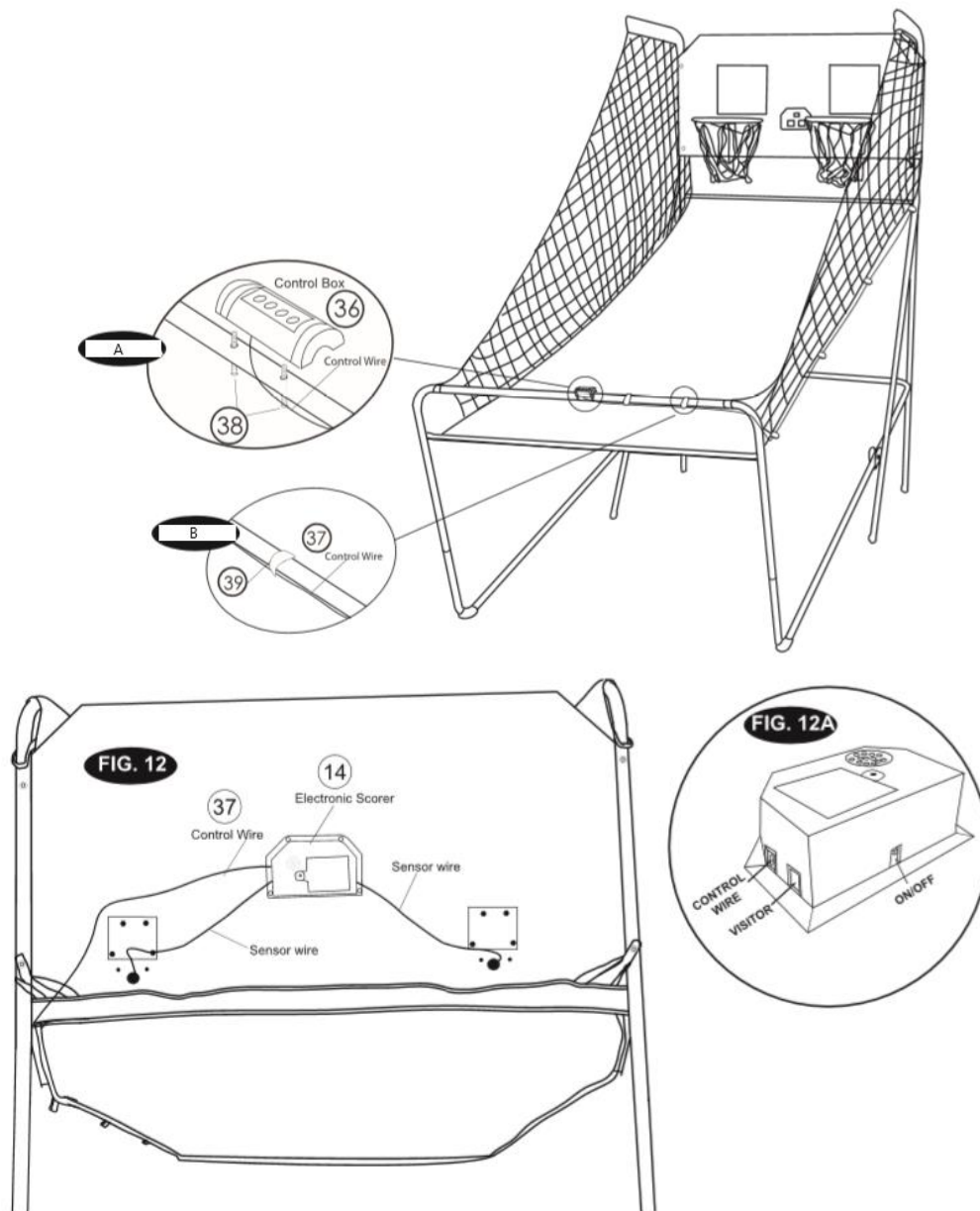

Connectez le câble des capteurs électroniques 15 au compteur panneau 14.
Fixez également le câble du boîtier de control 37 au compteur panneau à l'arrière de celui-ci.

Installation des piles pour le compteur

Soulevez le couvercle du compartiment à piles, ajoutez 3 piles AA (non incluses), faites attention à la polarité, fermez le couvercle du boîtier du moniteur, serrez la vis pour fixer le couvercle. Les bornes d'une pile ou d'un accumulateur ne doivent pas être mises en court-circuit.

Les piles ne doivent pas être rechargées. Ne pas utiliser différentes piles ou des piles neuves et usagées simultanément. Les piles usagées doivent être enlevées du produit. Lorsque vous n'utilisez pas le moniteur retirez les piles. Les accumulateurs doivent être enlevés du produit avant d'être chargés.

Appuyez sur ON à l'arrière du panneau pour démarrer le compteur.

Si vous n'enclenchez pas le ON sur le compteur à l'arrière du panneau, le ON du boîtier de commande ne fonctionnera pas.

Pensez à l'éteindre à la fin de chaque partie.

ETAPE 13 : Rangement du panier

Lorsque vous souhaitez ranger votre Bumber Double Game Shot, pliez-le doucement en retirant les goupilles de sécurité 33.

Une fois les goupilles retirées, levez doucement le tube rampe en U 11 et venez le coller sur le panneau compteur de points.

Remettez ensuite les goupilles une fois le tout replié.

Pour le déplier, procédez à la même manipulation inverse.

ATTENTION

Cette manipulation doit être faite par un adulte. Ecartez les enfants à proximité pour éviter qu'ils ne se coincent les doigts. Ne forcez pas sur le produit si les goupilles sont en place.

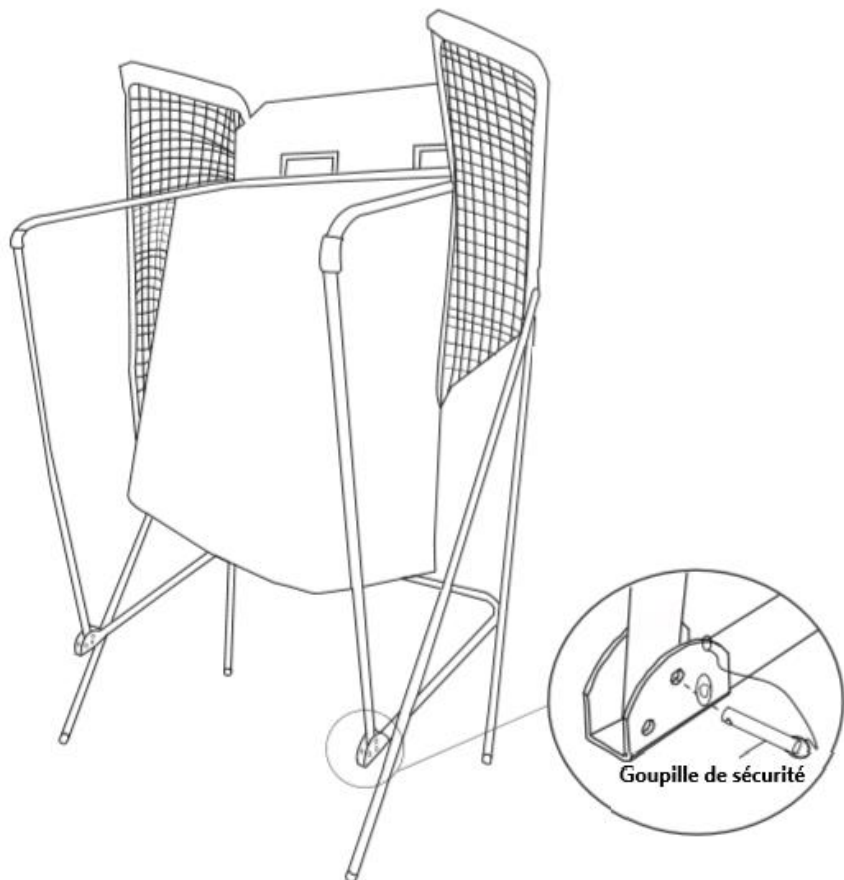

LES MODES DE JEU

UTILISATION DU BOITIER DE CONTROLE



- Appuyez sur 'ON/OFF' pour allumer le boîtier
- Le panneau Home affiche '01' preset Game
- Appuyez sur 'Select Up' ou 'Select Down' pour sélectionner votre type/mode de jeu
- Appuyez sur 'Sound' pour activer ou désactiver le son
- Appuyez sur 'Pause' pour mettre la partie en pause
- Appuyez sur 'ON/OFF' 3 secondes pour éteindre le boîtier
- Appuyez sur 'RESET' 3 secondes pour faire un reset de la partie

Note : si le jeu est inactif pendant 15 minutes, le boîtier s'éteindra automatiquement.

1. "BEATTHETIMECLOCK"

Appuyez sur - 'PLAY' et entrez Game 1 sur le panneau compteur
Appuyez sur - 'UP/DOWN' pour choisir le nombre de joueurs (seul ou multi-joueurs P1/P2/P3/P4) Appuyez sur - 'PLAY' pour valider le nombre de joueurs
Appuyez sur - 'UP/DOWN' pour sélectionner le temps : 30/45/60 secondes
Appuyez sur - 'PLAY' pour valider le temps

Sur le panneau de score :
HOME - Joueurs 1 & 3 / VISITEURS - Joueurs 2 & 4

Chaque panier compte 2 points, puis 3 points pour les 10 dernières secondes.
Délais de 5 secondes entre chaque changement de joueur.
Le joueur avec le plus de points gagne la partie.

Appuyez sur le bouton 'PLAY' pour recommencer la même partie.

2. « 3 POINTS - BEAT THE TIME CLOCK

Appuyez sur - 'PLAY' et entrez Game 2 sur le panneau compteur
Appuyez sur - 'UP/DOWN' pour choisir le nombre de joueurs (seul ou multi-joueurs P1/P2/P3/P4)
Appuyez sur - 'PLAY' pour valider le nombre de joueurs
Appuyez sur - 'UP/DOWN' pour sélectionner le temps : 30/45/60 secondes
Appuyez sur - 'PLAY' pour valider le temps

Sur le panneau de score :
HOME - Joueurs 1 & 3 / VISITEURS - Joueurs 2 & 4

Chaque panier compte 3 points.
Délais de 5 secondes entre chaque changement de joueur

Appuyez sur le bouton 'PLAY' pour recommencer la même partie.

3. « BATTLE BACK »

Appuyez sur - 'PLAY' et entrez Game 3 sur le panneau compteur
Appuyez sur - 'UP/DOWN' pour choisir le nombre de joueurs (P2/P4)
Appuyez sur - 'PLAY' pour valider et commencer

Le premier qui arrive à 10 points a gagné, chaque panier compte 2 points.
Un panier dans 'Home' compte +2, un panier dans 'Visiteur' compte 2 points.
Et vice/versa.
Appuyez sur le bouton 'PLAY' pour recommencer la même partie.

4. « HORSE » (minimum 2 joueurs, maximum 4 joueurs)

- A) Appuyez sur - 'PLAY' et entrez Game 4 sur le panneau compteur
- B) Appuyez sur- 'UP/DOWN' pour choisir le nombre de joueurs (seul ou multi-joueurs P1/P2/P3/P4)
- C) Appuyez sur - 'PLAY' pour valider le nombre de joueurs
- D) Le joueur doit tirer le ballon en 2 secondes
- E) Le premier joueur peut tirer soit dans 'Home' soit dans 'Visitor'. Si le joueur marque dans les 2 secondes, aucune lettre n'est donnée. Au joueur suivant (sera indiqué P2/P3/P4), la LED flashera 2 fois en 1 seconde puis le joueur devra marquer le point dans le même panier que le précédent.
- F) Si le joueur ne score pas dans les 2 secondes, la lettre 'H' s'affiche et il a de nouveau 2 secondes pour marquer. S'il manque le panier, la lettre 'O' s'affiche, puis 'R', puis 'S', puis 'E'. Lorsque la lettre 'E' s'affiche, et donc le mot HORSE s'affiche le joueur en question est éliminé.
- G) Continuez jusqu'à ce qu'il ne reste plus qu'un joueur.
- H) Le premier joueur qui obtient le mot 'Horse' a perdu.
- I) Le dernier joueur à obtenir 'Horse' a gagné.

Appuyez sur- 'PLAY' pour valider le temps

Sur le panneau de score :
HOME - Joueurs 1 & 3 / VISITEURS - Joueurs 2 & 4

Chaque panier compte 2 points, puis 3 points pour les 10 dernières secondes. Délais de 5 secondes entre chaque changement de joueur.
Le joueur avec le plus de points gagne la partie.

Appuyez sur le bouton 'PLAY' pour recommencer la même partie.

5. « CHECK POINT »

Appuyez sur - 'PLAY' et entrez Game 5 sur le panneau compteur
Appuyez sur - 'UP/DOWN' pour choisir le nombre de joueurs (seul ou multi-joueurs P1/P2/P3/P4)
Appuyez sur - 'PLAY' pour valider le nombre de joueurs

HOME - JOUEUR
VISITEUR - 24 POINTS
Durée 40 secondes

Les points se cumulent sur la partie 'HOME'.
Avant que le temps soit terminé, si vous obtenez 24/52/68/86 points, le chronomètre augmente de 10/20/10/20 secondes.
Pause de 5 secondes pour le changement de joueur.
Le joueur qui marque le plus de points gagne - La LED clignote pour le joueur avec le score le plus élevé.
La partie s'arrête lorsqu'un joueur atteint 98 points.
Appuyez sur le bouton 'PLAY' pour recommencer la même partie.

6. « AROUND THE WORLD »

Utilisez du scotch pour définir la ligne de tir au sol

Appuyez sur - 'PLAY' et entrez Game 6 sur le panneau compteur.
Appuyez sur - 'UP/DOWN' pour choisir le nombre de joueurs (seul ou multi-joueurs P1/P2/P3/P4)
Appuyez sur - 'PLAY' pour valider le nombre de joueurs.

Sur le panneau de score :
HOME - Joueur 1/2/3/4 - VISTEURS - les points

Le premier arrive à 10 points dans un certain temps ou bien le meilleur score en 99 secondes. 5 secondes pour le changement de joueur.
Le joueur avec le plus de points gagne la partie, la LED clignote avec le numéro du joueur. Appuyez sur le bouton 'PLAY' pour recommencer la même partie.

7. « LEFT AND RIGHT SHOT »

Appuyez sur - 'PLAY' et entrez Game 4 sur le panneau compteur
Appuyez sur - 'UP/DOWN' pour choisir le nombre de-joueurs (seul ou multi-joueurs P1/P2/P3/P4)
Appuyez sur - 'PLAY' pour valider le nombre de joueurs
Appuyez sur - 'UP/DOWN' pour sélectionner le temps : 30/45/60 secondes
Appuyez sur - 'PLAY' pour valider le temps

Sur le panneau de score :
HOME - Joueur 1/2/3/4 - VISTEURS - les points

Marquez le panier là où la LED clignote, un panier marqué lorsque la LED clignote compte 2 pts.
Délais de 5 secondes entre chaque changement de joueur.
Le joueur avec le plus de points gagne la partie.
Appuyez sur le bouton 'PLAY' pour recommencer la même partie.

8. « ONE TO ONE »

Appuyez sur - 'PLAY' et entrez Game 8 sur le panneau compteur
Appuyez sur - 'UP/DOWN' pour choisir le nombre de joueurs (seul ou multi-joueurs P1/P2/P3/P4)
Appuyez sur - 'PLAY' pour valider le nombre de joueurs
Appuyez sur - 'UP/DOWN' pour sélectionner le temps : 30/45/60 secondes
Appuyez sur - 'PLAY' pour valider le temps

Sur le panneau de score :
HOME - Joueurs 1 & 3 / VISITEURS - Joueurs 2 & 4

Chaque panier compte 2 points, puis 3 points pour les 10 dernières secondes. Délais de 5 secondes entre chaque changement de joueur.
Le joueur avec le plus de points gagne la partie.
Appuyez sur le bouton 'PLAY' pour recommencer la même partie.

GARANTIES :

Votre produit bénéficie des garanties légales énoncées ci-après pour tout usage normal d'utilisation et en ayant respecté les instructions de montage.

Au-delà de la période de garantie, il vous est possible de consulter le site Internet pour d'éventuelles pièces détachées ou accessoires.

Nous sommes tenus des défauts de conformité du/des produit(s) dans les conditions des articles L.217-4 et suivants du Code de la consommation et des défauts cachés des produits vendus dans les conditions prévues aux articles 1641 et suivants du Code Civil.

Mise en œuvre

Vous disposez d'un délai de deux (2) ans à compter de la délivrance du produit pour obtenir la mise en œuvre de la garantie légale de conformité en cas d'apparition d'un défaut de conformité. Durant ce délai, vous n'êtes tenu d'établir que l'existence du défaut de conformité et non la date d'apparition de celui-ci.

La garantie légale de conformité emporte obligation pour le professionnel, le cas échéant, de fournir toutes les mises à jour nécessaires au maintien de la conformité du bien.

La garantie légale de conformité donne au client droit à la réparation ou au remplacement du bien.

Si le bien est réparé dans le cadre de la garantie légale de conformité, le client bénéficie d'une extension de six mois de la garantie initiale.

Si le client demande la réparation du bien, mais que le vendeur impose le remplacement, la garantie légale de conformité est renouvelée pour une période de deux (2) ans à compter de la date de remplacement du bien.

Le client peut obtenir une réduction du prix d'achat en conservant le bien ou mettre fin au contrat en se faisant rembourser intégralement contre restitution du bien, si :

1° Le professionnel refuse de réparer ou de remplacer le bien ;

2° La réparation ou le remplacement du bien intervient après un délai de trente jours ;

3° La réparation ou le remplacement du bien occasionne un inconvénient majeur pour le client, notamment lorsque le consommateur supporte définitivement les frais de reprise ou d'enlèvement du bien non conforme, ou s'il supporte les frais d'installation du bien réparé ou de remplacement ;

4° La non-conformité du bien persiste en dépit de la tentative de mise en conformité du vendeur restée infructueuse.

Le client a également droit à une réduction du prix du bien ou à la résolution du contrat lorsque le défaut de conformité est si grave qu'il justifie que la réduction du prix ou la résolution du contrat soit immédiate. Le client n'est alors pas tenu de demander la réparation ou le remplacement du bien au préalable.

Le client n'a pas droit à la résolution de la vente si le défaut de conformité est mineur.

Les droits mentionnés ci-dessus résultent de l'application des articles L. 217-1 à L. 217-32 du code de la consommation.



SERVICE APRÈS-VENTE

Notre équipe de conseillers et d'experts en service après-vente sont là pour répondre à vos questions et vous conseiller sur le choix des pièces détachées et des accessoires de votre produit grâce à leurs connaissances techniques de chaque modèle.

N'hésitez pas à nous contacter, du lundi au vendredi, de 9 h à 17 h :

Téléphone au : +33 (0)9.74.59.42.65

Site internet : www.bumber.fr

Email : contact@bumber.fr

Adresse :

13 rue de l'Industrie ZI des Joncaux

64700 HENDAYE

FRANCE

ANNEXES

Les pièces mentionnées dans le tableau ci-dessous sont déjà assemblées sur le produit à réception et donc pour la plupart invisibles. Ne pas les prendre en compte dans l'inventaire des pièces à réception de votre colis.

N°Pièce	Libellé	Qte	Commentaires
40	Kit électronique complet	1	Contient 14, 15, 29, 30, 36, 37, 38
Z	Sachet de vis complet	1	Contient 16, 20, 23, 24, 25, 26, 29, 31,32, 38