

MANUEL DE MONTAGE ET D'UTILISATION

VEHICULE ELECTRIQUE

VOITURE Mercedes GTR AMG 12V

Ref : BCELECMBGTR12011/ BCELECMBGTR12012/ BCELECMBGTR12014



LIRE ATTENTIVEMENT CE MANUEL AVANT UTILISATION



Notice mise à jour le 05/07/2023

SOMMAIRE

INTRODUCTION	Page 3
CONSEILS & AVERTISSEMENTS	Page 4
SPECIFICITES PRODUITS	Page 5
INVENTAIRE	Page 5
MONTAGE ET UTILISATION	Page 6
DEPANNAGE	Page 12
PRECAUTIONS D'USAGE & RECYCLAGE	Page 13
GARANTIES	Page 15
ANNEXES	Page 16

 **YouTube** <https://www.youtube.com>

FR :

TOUTES LES VIDÉOS DE MONTAGE DE NOS PRODUITS SONT DISPONIBLES SUR NOTRE CHAÎNE YOUTUBE : **JT2D SPORTS & LOISIRS**

EN :

ALL ASSEMBLY VIDEO OF OUR PRODUCTS ARE AVAILABLE ON OUR YOUTUBE CHANNEL: **JT2D SPORTS & LOISIRS**

DE :

ALLE MONTAGE-VIDEOS UNSERER PRODUKTE SIND AUF UNSEREM YOUTUBE-KANAL VERFÜGBAR: **JT2D SPORTS & LOISIRS**

ES :

TODOS LOS VIDEOS DE MONTAJE DE NUESTROS PRODUCTOS ESTÁN DISPONIBLES EN NUESTRO CANAL DE YOUTUBE : **JT2D SPORTS & LOISIRS**

IT :

TUTTI I VIDEO DI ASSEMBLAGGIO DEI NOSTRI PRODOTTI SONO DISPONIBILI SUL NOSTRO CANALE YOUTUBE : **JT2D SPORTS & LOISIRS**

INTRODUCTION

Merci de l'achat de ce produit.

Avant d'utiliser le produit, veuillez lire cette notice afin d'évaluer les précautions d'emplois et le montage de celui-ci. Cela évitera dommages ou blessures.

Il est fondamental de respecter toutes les règles et normes de sécurité avant et pendant son utilisation.

Il est recommandé de conserver ces informations pour pouvoir s'y référer en cas de besoin.

Pour éviter toute blessure ou d'abîmer le produit, merci de prendre connaissance des conseils et règles de sécurité appropriées.

- Montage & déplacement : minimum 1 adulte – produit fragile
- Assurez-vous que toutes les vis soient bien fixées
- Faire l'inventaire des pièces renseignées dans le manuel avant le montage.

Les illustrations du manuel permettent d'expliquer le fonctionnement du produit et les étapes de son montage. Si vous repérez des détails qui diffèrent de la réalité, merci de ne pas vous formaliser sur ces détails.



LIVRAISON



- **Le colis était abîmé au moment de la livraison**

Si votre produit présente un défaut ou des pièces manquantes à la suite d'un problème lié au transport et que vous avez émis des réserves concrètes sur l'état de la marchandise et non du colis, merci d'envoyer les photos du problème ainsi que la facture d'achat à sav@jt2d.com sous 72h ouvrées. Notre service client prendra en compte votre réclamation.

Si en revanche, vous avez accepté le colis sans vérifier l'état de la marchandise ni avoir émis de réserves : nous déclinons toute responsabilité. Les destinataires ont l'obligation de vérifier l'état de la marchandise avant de signer le bon de livraison.

- **L'emballage était intact et le produit présente un problème non lié au transport ou des pièces manquantes**

Merci d'envoyer les photos du problème à sav@jt2d.com en y ajoutant la facture d'achat. Notre service client prendra en compte votre réclamation.

NB : En cas de réserve soyez le plus précis possible («sous réserve de déballage» n'a aucune valeur juridique)

Si vous signez sans émettre de réserve caractérisée, le bon de livraison atteste légalement de votre accord sur l'état de votre marchandise et l'acceptation en état de celle-ci. Le produit vous convient donc en l'état. Une fois le bon de livraison signé, le produit vous appartient, personne ne pourra être tenu responsable d'éventuelles dégradations subies lors du transport si elles n'ont pas été mentionnées sur le bon de livraison. Aucun dédommagement ne pourra être demandé.

CONSEILS ET AVERTISSEMENTS

Le transport du véhicule doit être assuré par un adulte, nous vous recommandons d'aborder tous les aspects de sécurité avec votre enfant.



Ce produit est pour un usage domestique seulement ! Et non pas pour un usage commercial. Ne pas utiliser ce produit à d'autres fins que celles prévues. Toute utilisation commerciale, publique ou institutionnelle nous décline de toute responsabilité et annule toutes les garanties.

ATTENTION !! :

1. ATTENTION ! La batterie doit être mise en charge par un Adulte, ne laissez pas un enfant y toucher.
 2. ATTENTION ! Veillez à bien expliquer le fonctionnement de la voiture à l'enfant.
 3. ATTENTION ! Circulez dans les zones spacieuses, ne comportant pas de risques ou d'obstacles particuliers.
 4. ATTENTION ! L'enfant ne doit pas quitter le siège lors de la mise en marche du véhicule pour éviter les accidents.
 5. ATTENTION ! L'assemblage doit être fait par un adulte, veuillez vérifier si l'assemblage de l'appareil et du circuit se déroule correctement.
 6. ATTENTION ! Il est interdit d'utiliser la voiture électrique sur la route, l'autoroute, les pistes cyclables, le bord de route et autre lieux dangereux. Les enfants doivent être sous la surveillance d'un adulte.
- ATTENTION ! Le véhicule doit être uniquement utilisé sur terrain privé
7. ATTENTION ! Lors de l'utilisation, la fonction marche avant/arrière ne doit pas être utilisée excessivement.
 8. ATTENTION ! Veuillez vérifier que les prises et les autres pièces ne sont pas endommagées. Si elles le sont, arrêtez de les utiliser à temps, jusqu'à ce que le problème soit résolu.
- ATTENTION ! Veuillez examiner régulièrement le chargeur, la batterie et les piles pour déceler toutes détériorations des câbles, de la fiche de courant, de l'enveloppe et d'autres parties. En cas de détériorations, le jouet ne doit pas être utilisé jusqu'à ce que celui ait été réparé.
9. ATTENTION ! Ce produit est limité à une personne, de moins de 25 kg. Veuillez attacher la ceinture de sécurité et assurez-vous que votre enfant est toujours assis sur le siège, le fait de se tenir debout ou dans une autre position peut être dangereux.
 10. ATTENTION ! Pour changer le sens de la marche (avant/arrière) sans endommager le véhicule, attendre d'être à l'arrêt.
 11. ATTENTION ! Lorsque vous ne l'utilisez pas pendant une longue période, éteignez et débranchez le connecteur de la batterie.
 12. ATTENTION ! Les enfants doivent l'utiliser sous la surveillance d'un adulte. Ce jouet ne convient pas aux enfants de moins de 3 ans en raison de sa vitesse maximale.
 13. ATTENTION ! Attention, Ce jouet doit être utilisé avec prudence pour éviter tout type d'accident, chute ou blessure de tierce personne.
 14. ATTENTION ! Ne pas utiliser sur la voie publique.
 15. ATTENTION ! Ne convient pas aux enfants de moins de 3 ans. Petit élément. Danger d'étouffement
 16. ATTENTION ! Réservé à un usage familial.

SPECIFICITES PRODUITS

Normes : EN71 1-2-3 / EN62115 / CE

Référence :	Mercedes GTR AMG – BCELECMBGTR120
Dimensions Produit :	92 x 55 x 41 cm
Poids Produit :	13 kg
Moteur :	25W x2
Source d'alimentation :	Électrique
Batterie :	12V 4.5Ah
Chargeur :	Entrée : 100-240V, 50HZ-60HZ, Sortie : 12V 700mA
Temps de charge :	8 à 12 heures
Durée d'activité :	1 à 2 heures
Vitesse Moyenne :	3-5 km/h
Age :	À partir de 3 ans
Poids Max Utilisateur Conseillé :	25 kg
Distance Télécommande :	Portée de 10 m environ
Options :	Sous Licence Officielle Mercedes Ceinture de sécurité / Klaxon/ Phares fonctionnels / Musique

INVENTAIRE

N° Pièce	Libellé	Qte	Commentaires
1	Carrosserie	1	
2	Pare-brise	1	
3	Siège	1	
4	Moteur	2	S'imbrique sur l'essieu arrière des roues
5R/5F	Roues	4	5F (roues avant) et 5R (roues arrière)
6	Aileron	1	
7	Volant	1	
8	Rétroviseurs	2	Droite et Gauche
9	Rondelle M10	6	A placer sur les essieux
10	Télécommande	1	
11	Ecrous M8	4	A placer sur les essieux
12	Vis et écrou	1	Placer sur le volant
13	Embout enjoliveur	4	A placer sur les roues
14	Chargeur	1	SKU alternatif : BCELECMBGTR0120_14
15	Vis M4x12	6	
16	Enjoliveur	4	
17	Notice	1	
18	Spanner	2	Pour serrer les écrous
19	Cable Jack	1	
20	Petites roues	2	

Outils nécessaires au montage (non inclus) :

- Tournevis
- Pincés

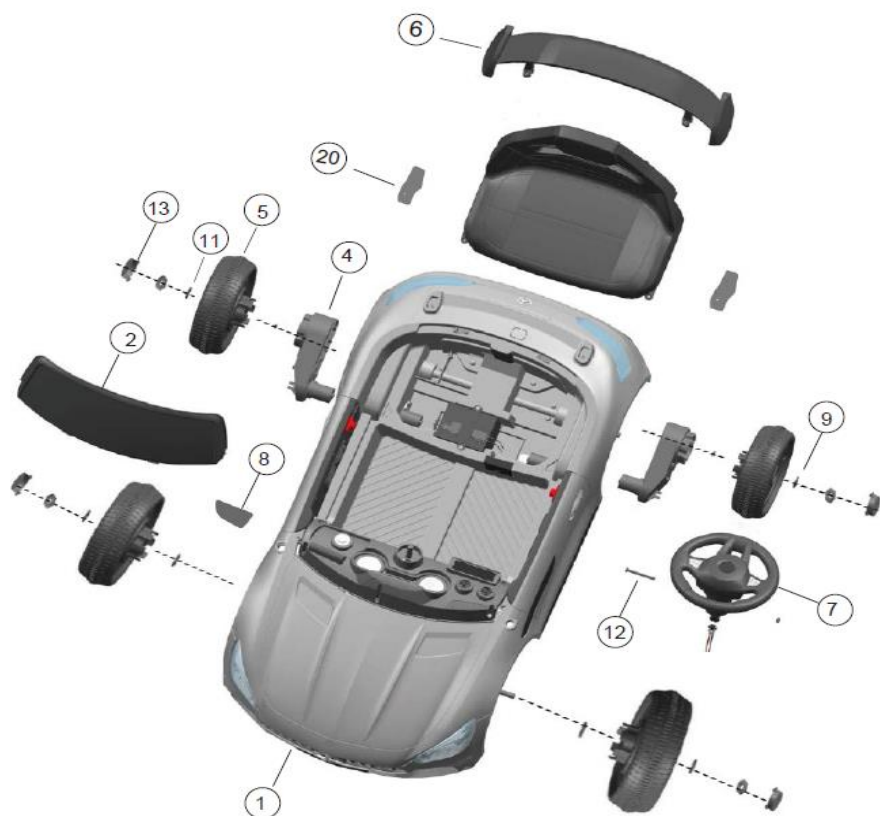

MONTAGE

Installation des roues arrière

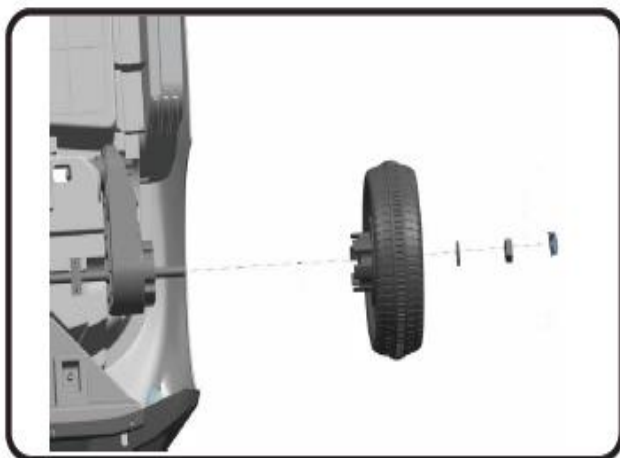

Retournez le véhicule (roues vers le haut).

Installez le moteur sur l'essieu de la roue arrière. Puis installez la roue en l'imbriquant sur le moteur. Fixez la roue à l'aide d'une rondelle, puis d'un écrou, serrez l'écrou à l'aide du spanner. Enfin, placez l'embout de l'enjoliveur au centre de la roue.

Puis répétez les opérations de l'autre côté.

Installation des roues avant

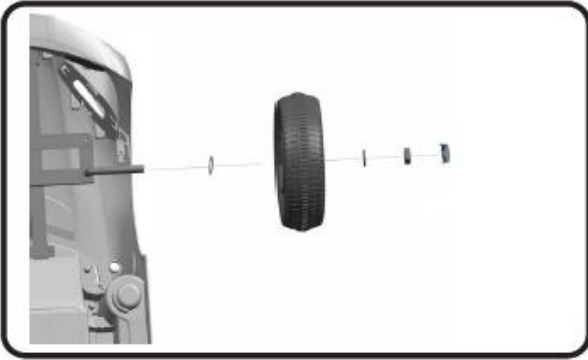

Sur l'axe de l'essieu avant, commencez par placer une rondelle, puis enfitez la roue et fixez-la avec une autre rondelle, enfin placez l'écrou sur la rondelle, serrez l'écrou à l'aide du spanner. Enfin, placez l'embout de l'enjoliveur au centre de la roue.

Puis répétez les opérations de l'autre côté.

Installation des petites roues arrière

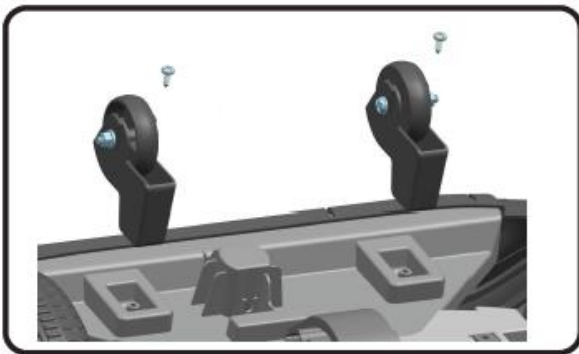

Tournez le véhicule. Enlevez les vis déjà fixées sur la structure du véhicule. Installez les petites roues. Puis fixez-les à l'aide des vis M4x12.

Installation du volant

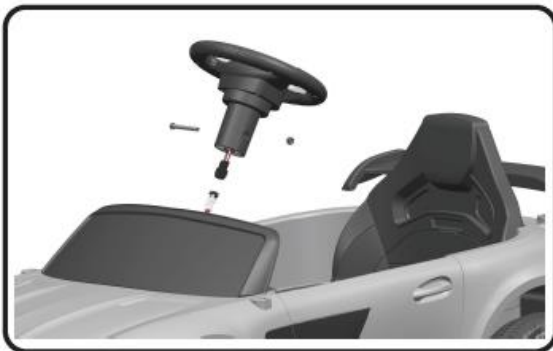

Dévissez la vis déjà présente sur le volant, branchez les fils du volant au support, puis installez le volant sur le véhicule enfin vissez-le.

Lorsqu'il est fixé, les roues avant doivent bouger en même temps que vous le tournez.

Installation des rétroviseurs

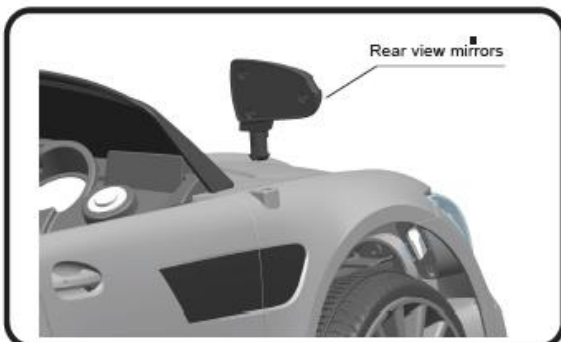

Fixez les rétroviseurs aux endroits prévus à cet effet. Appuyez fermement pour entendre le « clic d'installation ».

Installation de l'aileron



Enlevez les vis déjà fixés sur la structure du véhicule.
Installez l'aileron puis fixez-la à l'aide des vis.

Installation de la batterie

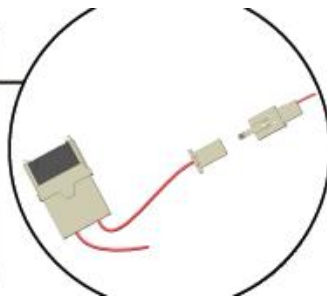
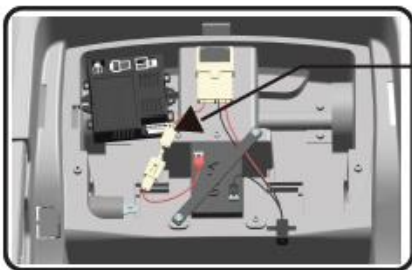

Avant d'installer le siège, branchez le
câble plug à la batterie.

Installation du siège

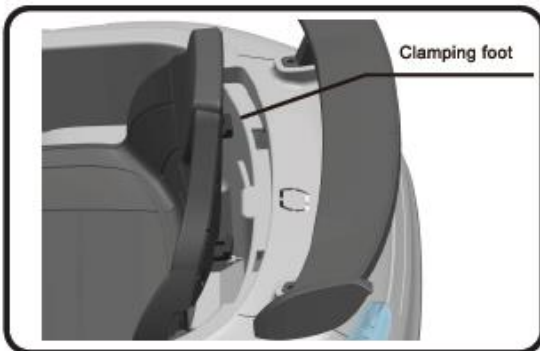

L'arrière du siège doit être imbriqué dans la
structure de la voiture.



Puis fixez le siège à l'aide des vis.

Installation du pare-brise



Fixez le pare-brise dans l'endroit prévu à cet effet. Appuyez fermement pour entendre le « clic » d'installation.

Votre véhicule est prêt à l'utilisation. Allumez votre véhicule : les phares s'allument et un effet sonore de démarrage se fait entendre.

UTILISATION

Les tableaux de bord varient quelque peu d'un modèle à l'autre, les informations ci-dessous sont donc pour référence car elles peuvent différer sur le modèle que vous avez acheté.

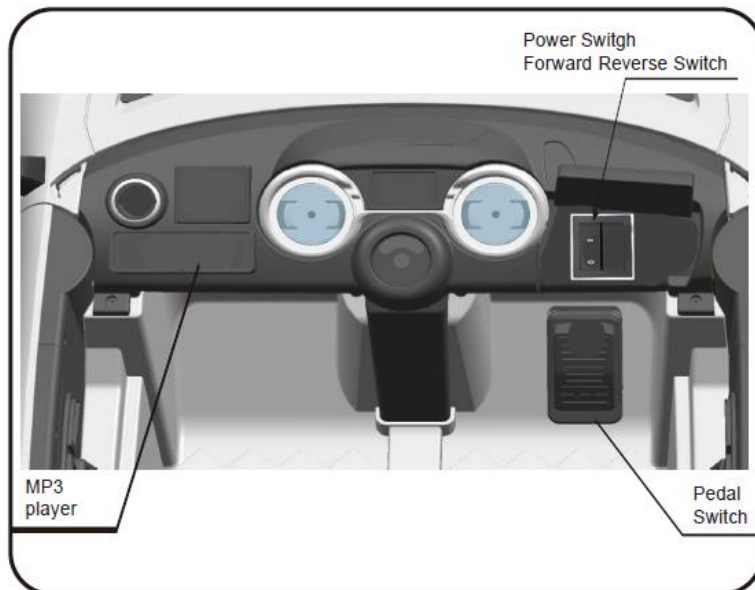

- 1. Interrupteur d'alimentation** : allume et éteint le véhicule.
- 2. Interrupteur avant/arrière** : modifie la direction dans laquelle le véhicule passe de l'avant à l'arrière.
 - Pour faire avancer la voiture, placez l'interrupteur en position « avancée » interrupteur vers le haut = Forward (En avant).
 - Pour faire reculer la voiture, basculez l'interrupteur en position « arrière », interrupteur vers le bas = Back ou Reverse (En arrière).
- 3. Pédale** : donne de la puissance (vitesse) au véhicule.
 - Pour déplacer la voiture, appuyez sur la pédale.
 - Pour freiner ou ralentir, relâchez la pression sur la pédale.



Sur le volant, le bouton de gauche enclenche le klaxon, le bouton de droite la musique.

Utilisation MP3 Player (Si équipé)

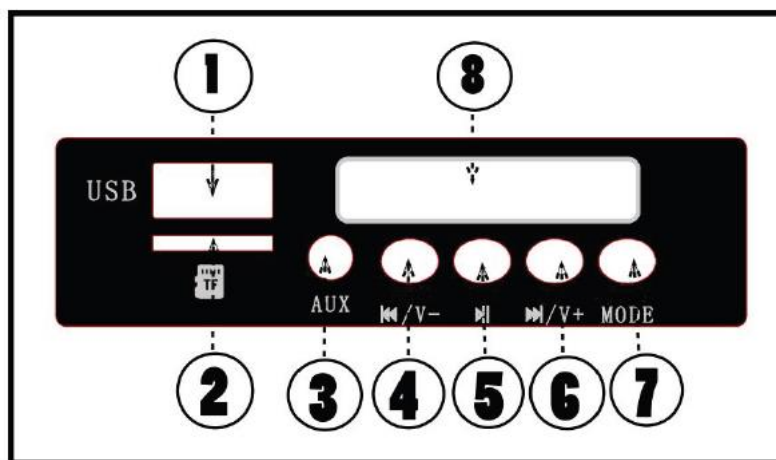

- A. **Interface USB** : autorisez la lecture du son de votre périphérique portable via les haut-parleurs du véhicule. Format MP3 UNIQUEMENT.
- B. **Emplacement carte (Micro SD)** : permet de lire le son de votre carte par les haut-parleurs du véhicule. Format MP3 UNIQUEMENT.
- C. **Entrée auxiliaire (SI ÉQUIPÉ)** : permet au son de votre lecteur audio portable ou de votre téléphone d'être lu via les haut-parleurs du véhicule.
- D. Changer le sons / Appuyez longuement : diminuer le volume.
- E. **Pause /Play**
- F. Changer le sons / Appuyez longuement : augmenter le volume.
- G. **Changer le mode Tableau numérique** : vérifiez la charge restante de votre batterie.
- H. **Tableau numérique** : vérifiez la charge restante de votre batterie.

Télécommande

Les télécommandes varient d'un modèle à l'autre, les informations ci-dessous sont donc pour référence car elles peuvent différer sur le modèle que vous avez acheté.

NB : La télécommande a priorité sur le fonctionnement de la pédale. (La pédale ne fonctionnera pas si vous utilisez la télécommande).

Etapas à suivre :

1) Installation des piles pour la télécommande

Soulevez le couvercle du compartiment à piles à l'arrière de la télécommande, ajoutez deux piles AAA (non incluses) faites attention à la polarité. Fermez le couvercle du boîtier de la télécommande, serrez la vis pour fixer le couvercle (pour changer la pile, veuillez-vous reporter à la section correspondante). Les bornes d'une pile ou d'un accumulateur ne doivent pas être mises en court-circuit.

Les piles ne doivent pas être rechargées. Ne pas utiliser différentes piles ou des piles neuves et usagées simultanément. Les piles usagées doivent être enlevées du produit. Lorsque vous n'utilisez pas la télécommande retirez les piles. Les accumulateurs doivent être enlevés du jouet avant d'être chargés.

2) Etablir la connexion entre la télécommande et le véhicule (celui-ci doit être en mode OFF initialement)

Véhicule en mode Off, appuyez sur les boutons de connexion : les 2 flèches Haut et Bas (marche avant et arrière) simultanément pendant 3 à 4 secondes puis allumez le véhicule. Lorsque le voyant de vitesse clignote lentement, cela signifie que la connexion est établie. Si le voyant clignote sans cesse à vitesse rapide, cela signifie que la connexion a échoué. Remplacez les piles et répétez les étapes ci-dessus.



- Le bouton S est le sélectionneur de vitesse : lente, modérée, max

- Le bouton P arrête le véhicule

Vous pouvez désormais utiliser la télécommande :

NB : Laissez la télécommande inactive pendant environ 10 secondes, elle s'éteindra automatiquement.

Répétez l'étape 1 lorsque vous remplacez les piles de la télécommande.

RECHARGE

Chargement de la batterie : lorsque la capacité de la batterie est faible, rechargez-la immédiatement, la prise de charge se trouve sous le siège.

Attention : lors de la charge, l'alimentation est coupée. La charge doit être effectuée par un adulte seulement.

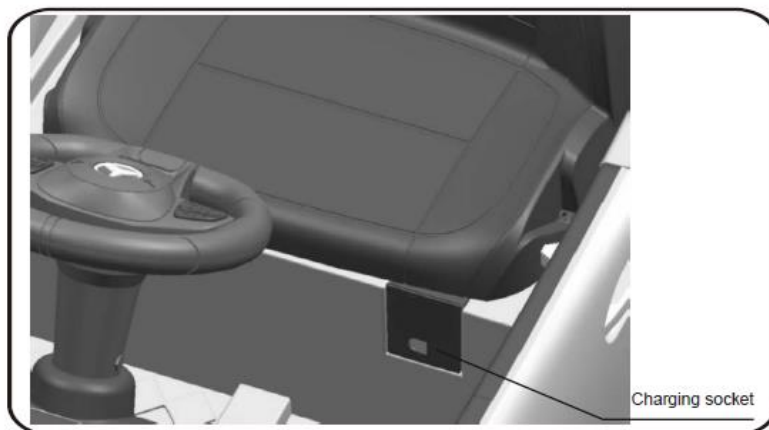

GUIDE DE DEPANNAGE

Problème	Cause possible	Solution
Le véhicule ne marche pas ou roule très lentement	Batterie faible	Recharger la batterie
	Connecteurs de batterie détachés	Vérifiez que les connecteurs de la batterie soient fermement connectés les uns aux autres.
	Véhicule surchargé	Réduisez le poids sur le véhicule.
	Véhicule utilisé dans de mauvaises conditions	Évitez d'utiliser le véhicule dans des conditions difficiles, voir <Avertissements et Précautions d'usage>
Le véhicule a besoin d'une impulsion pour avancer	Mauvais contact des fils ou des connecteurs	Vérifiez que les connecteurs de la batterie soient fermement connectés les uns aux autres.
Difficulté de passer de la marche avant à arrière (vice versa)	Tentative de changement de vitesse alors que le véhicule est en mouvement	Arrêtez complètement le véhicule et changez de vitesse, voir <Utilisation du véhicule>
La batterie ne se recharge pas	Connecteur de la batterie ou adaptateur desserré	Vérifiez que les connecteurs de la batterie soient fermement connectés les uns aux autres.
	Chargeur non branché	Vérifiez que le chargeur de batterie soit branché sur une prise murale en état de fonctionnement.
	Étapes de branchement non respectées	voir <Recharge>
La télécommande ne fonctionne pas	Piles endommagées	Remplacer les piles
	Étapes de connexions non respectées	voir <Télécommande>
	Étapes de branchement non respectées	voir <Recharge>
Le chargeur chauffe lors du chargement	Surchauffe normale, pas d'anomalie.	

Lisez attentivement ce manuel et le guide de dépannage avant d'appeler. Si vous avez toujours besoin d'aide pour résoudre le problème contactez votre distributeur.

PRECAUTIONS D'USAGE

- Lors de la première recharge, assurez-vous que la batterie charge en continu pendant 10 heures. Ne pas charger plus de 20 heures.
- Ne pas utiliser sur les surfaces polies, telles que le marbre, le carrelage.
- La télécommande doit être protégée de la pluie et de toute source de chaleur ou d'humidité pour éviter tout dommage.
- Lorsque vous ne l'utilisez pas, veuillez éteindre l'interrupteur, puis débrancher la batterie.
- Après avoir conduit pendant un certain temps, essuyez un peu de lubrifiant sur les pièces de fer pour empêcher qu'elles rouillent.
- Tenir à l'écart des éléments à haute température une longue période.
- Le véhicule devrait s'arrêter en position horizontale et ne pas être en pente.
- Nettoyez le véhicule avec un chiffon doux pour rendre la surface propre et brillante. N'utilisez pas de solvant chimique pour nettoyer le véhicule.
- Ne conduisez pas le véhicule par temps de pluie ou de neige, car l'eau endommagerait le moteur, le schéma de circuit ainsi que la batterie.
- Mettez le véhicule hors tension après utilisation.
- Ne changez pas arbitrairement la structure du produit et du système, les travaux de maintenance doivent être effectués de manière professionnelle.

RECYCLAGE

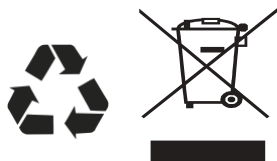

PRODUIT

Cet appareil électronique ne doit pas être éliminé avec les déchets ménagers. Afin de préserver l'environnement, cet appareil doit être recyclé au terme de sa durée de vie utile comme l'exige la loi.

Veillez utiliser des installations de recyclage autorisées à collecter ce type de déchets dans votre région. En agissant ainsi, vous aiderez à préserver les ressources naturelles et à améliorer les normes européennes en matière de protection de l'environnement. Si vous avez besoin de plus d'informations concernant les méthodes correctes et sûres d'élimination des déchets électroniques, contactez les services d'enlèvement des déchets de votre commune

Batterie

- Votre batterie en plomb-acide scellée doit être recyclée ou jetée dans une poubelle prévue à cet effet.
- Ne jetez pas votre batterie en plomb dans un feu. La batterie peut exploser ou présenter des fuites.
- Ne jetez pas de batterie en plomb dans vos ordures ménagères ordinaires. La loi interdit l'incinération, l'enfouissement ou le mélange de batteries plomb-acide scellées avec des ordures ménagères.

INDICATIONS A CONSERVER

Si besoin de remplacer la batterie :

- Retirer le siège de la voiture
- Débrancher les connecteurs de la batterie
- Retirer le support de la batterie
- Soulever la batterie
- Replacer la nouvelle batterie et reconnectez les connecteurs
- Replacer le support
- Replacer le siège.
- Ne pas mettre l'accumulateur en court-circuit

GARANTIES :

Votre produit bénéficie des garanties légales énoncées ci-après pour tout usage normal d'utilisation et en ayant respecté les instructions de montage.

Au-delà de la période de garantie, il vous est possible de consulter le site Internet pour d'éventuelles pièces détachées ou accessoires.

Nous sommes tenus des défauts de conformité du/des produit(s) dans les conditions des articles L.217-4 et suivants du Code de la consommation et des défauts cachés des produits vendus dans les conditions prévues aux articles 1641 et suivants du Code Civil.

Mise en œuvre

Vous disposez d'un délai de deux (2) ans à compter de la délivrance du produit pour obtenir la mise en œuvre de la garantie légale de conformité en cas d'apparition d'un défaut de conformité. Durant ce délai, vous n'êtes tenu d'établir que l'existence du défaut de conformité et non la date d'apparition de celui-ci.

La garantie légale de conformité emporte obligation pour le professionnel, le cas échéant, de fournir toutes les mises à jour nécessaires au maintien de la conformité du bien.

La garantie légale de conformité donne au client droit à la réparation ou au remplacement du bien.

Si le bien est réparé dans le cadre de la garantie légale de conformité, le client bénéficie d'une extension de six mois de la garantie initiale.

Si le client demande la réparation du bien, mais que le vendeur impose le remplacement, la garantie légale de conformité est renouvelée pour une période de deux (2) ans à compter de la date de remplacement du bien.

Le client peut obtenir une réduction du prix d'achat en conservant le bien ou mettre fin au contrat en se faisant rembourser intégralement contre restitution du bien, si :

1° Le professionnel refuse de réparer ou de remplacer le bien ;

2° La réparation ou le remplacement du bien intervient après un délai de trente jours ;

3° La réparation ou le remplacement du bien occasionne un inconvénient majeur pour le client, notamment lorsque le consommateur supporte définitivement les frais de reprise ou d'enlèvement du bien non conforme, ou s'il supporte les frais d'installation du bien réparé ou de remplacement ;

4° La non-conformité du bien persiste en dépit de la tentative de mise en conformité du vendeur restée infructueuse.

Le client a également droit à une réduction du prix du bien ou à la résolution du contrat lorsque le défaut de conformité est si grave qu'il justifie que la réduction du prix ou la résolution du contrat soit immédiate. Le client n'est alors pas tenu de demander la réparation ou le remplacement du bien au préalable.

Le client n'a pas droit à la résolution de la vente si le défaut de conformité est mineur.

Les droits mentionnés ci-dessus résultent de l'application des articles L. 217-1 à L. 217-32 du code de la consommation.



SERVICE APRÈS-VENTE

Notre équipe de conseillers et d'experts en service après-vente sont là pour répondre à vos questions et vous conseiller sur le choix des pièces détachées et des accessoires de votre produit grâce à leurs connaissances techniques de chaque modèle.

N'hésitez pas à nous contacter, du lundi au vendredi, de 9 h à 17 h :

Téléphone au : + 33(0)7.57.900.901

Email : sav@jt2d.com

Adresse :

13 rue de l'Industrie ZI des Joncaux

64700 HENDAYE

FRANCE

ANNEXES

Les pièces mentionnées dans le tableau ci-dessous sont déjà assemblées sur le produit à réception et donc pour la plupart invisibles. Ne pas les prendre en compte dans l'inventaire des pièces à réception de votre colis.

N°Pièce	Libellé	Qte	Commentaires
5F	Roue avant	2	
5R	Roue arrière	2	
21	Batterie 12V	1	SKU alternatif : BCELECMBGTR0120_21
22	Kit Vis	1	Pcs 9, 11, 15, 18
23	Lecteur musique	1	Pré-assemblé