

MANUEL DE MONTAGE ET D'UTILISATION VEHICULE 4x4 ELECTRIQUE TOUT TERRAIN

Ref : BCELEC4X402 / BCELEC4X404

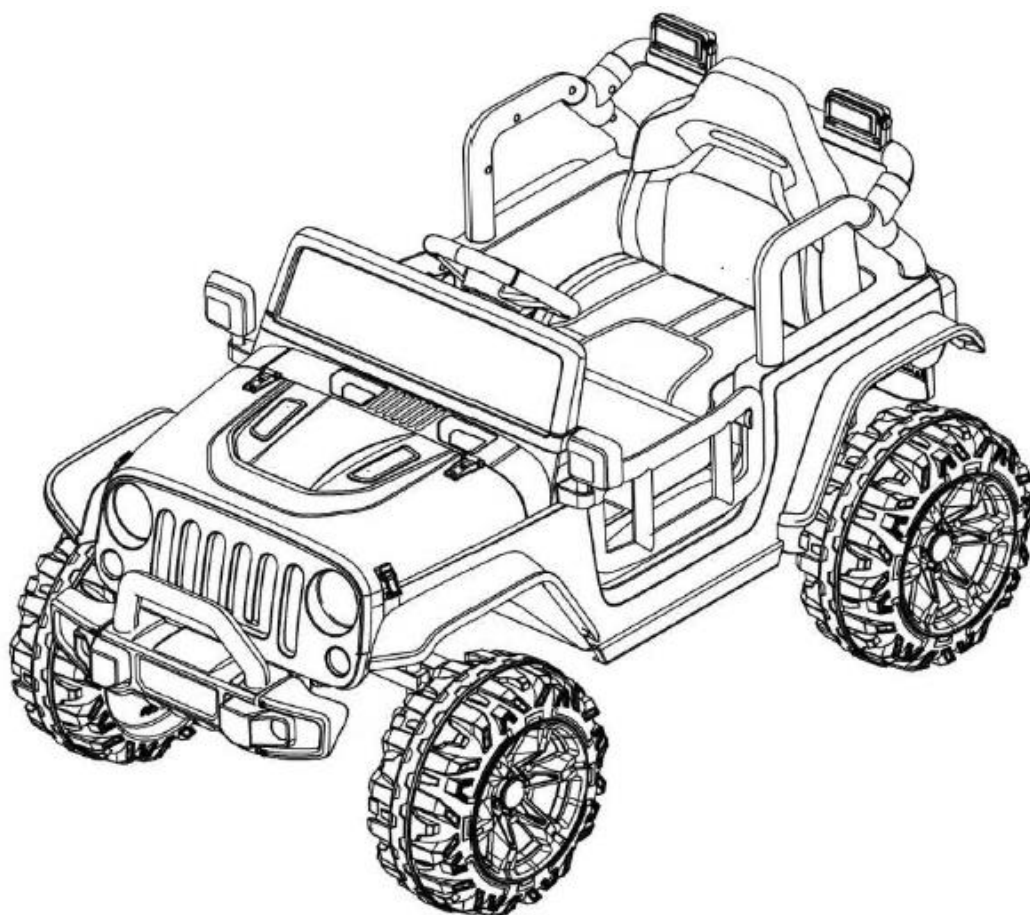

Illustration non contractuelle



LIRE ATTENTIVEMENT CE MANUEL AVANT UTILISATION



Notice mise à jour le 23/01/2023

SOMMAIRE

INTRODUCTION	Page 3
CONSEILS ET AVERTISSEMENTS	Page 4
SPECIFICITES PRODUITS	Page 5
INVENTAIRE	Page 6
MONTAGE ET UTILISATION	Page 8
DEPANNAGE & PRECAUTIONS D'USAGE	Page 18
RECYCLAGE	Page 19
GARANTIES	Page 20
ANNEXES	Page 22



FR :

TOUTES LES VIDÉOS DE MONTAGE DE NOS PRODUITS SONT DISPONIBLES SUR NOTRE CHAINE YOUTUBE : **JT2D SPORTS & LOISIRS**

EN :

ALL ASSEMBLY VIDEO OF OUR PRODUCTS ARE AVAILABLE ON OUR YOUTUBE CHANNEL: **JT2D SPORTS & LOISIRS**

DE :

ALLE MONTAGE-VIDEOS UNSERER PRODUKTE SIND AUF UNSEREM YOUTUBE-KANAL VERFÜGBAR: **JT2D SPORTS & LOISIRS**

ES :

TODOS LOS VIDEOS DE MONTAJE DE NUESTROS PRODUCTOS ESTÁN DISPONIBLES EN NUESTRO CANAL DE YOUTUBE : **JT2D SPORTS & LOISIRS**

IT :

TUTTI I VIDEO DI ASSEMBLAGGIO DEI NOSTRI PRODOTTI SONO DISPONIBILI SUL NOSTRO CANALE YOUTUBE : **JT2D SPORTS & LOISIRS**

INTRODUCTION

Merci de l'achat de ce produit.

Avant d'utiliser le produit, veuillez lire cette notice afin d'évaluer les précautions d'emplois et le montage de celui-ci. Cela évitera dommages ou blessures.

Il est fondamental de respecter toutes les règles et normes de sécurité avant et pendant son utilisation.

Il est recommandé de conserver ces informations pour pouvoir s'y référer en cas de besoin.

Pour éviter toute blessure ou d'abîmer le produit, merci de prendre connaissance des conseils et règles de sécurité appropriées.

- Montage & déplacement : minimum 1 adulte – produit fragile
- Assurez-vous que toutes les vis soient bien fixées
- Faire l'inventaire des pièces renseignées dans le manuel avant le montage.

Les illustrations du manuel permettent d'expliquer le fonctionnement du produit et les étapes de son montage. Si vous repérez des détails qui diffèrent de la réalité, merci de ne pas vous formaliser sur ces détails.



LIVRAISON



- **Le colis était abîmé au moment de la livraison**

Si votre produit présente un défaut ou des pièces manquantes à la suite d'un problème lié au transport et que vous avez émis des réserves concrètes sur l'état de la marchandise et non du colis, merci d'envoyer les photos du problème ainsi que la facture d'achat à sav@jt2d.com sous 72h ouvrées. Notre service client prendra en compte votre réclamation.

Si en revanche, vous avez accepté le colis sans vérifier l'état de la marchandise ni avoir émis de réserves : nous déclinons toute responsabilité. Les destinataires ont l'obligation de vérifier l'état de la marchandise avant de signer le bon de livraison.

- **L'emballage était intact et le produit présente un problème non lié au transport ou des pièces manquantes**

Merci d'envoyer les photos du problème à sav@jt2d.com en y ajoutant la facture d'achat. Notre service client prendra en compte votre réclamation.

NB : En cas de réserve soyez le plus précis possible («sous réserve de déballage» n'a aucune valeur juridique)

Si vous signez sans émettre de réserve caractérisée, le bon de livraison atteste légalement de votre accord sur l'état de votre marchandise et l'acceptation en état de celle-ci. Le produit vous convient donc en l'état. Une fois le bon de livraison signé, le produit vous appartient, personne ne pourra être tenu responsable d'éventuelles dégradations subies lors du transport si elles n'ont pas été mentionnées sur le bon de livraison. Aucun dédommagement ne pourra être demandé.

CONSEILS ET AVERTISSEMENTS

Le transport du véhicule doit être assuré par un adulte, nous vous recommandons d'aborder tous les aspects de sécurité avec votre enfant.



Ce produit est pour un usage domestique seulement ! Et non pas pour un usage commercial. Ne pas utiliser ce produit à d'autres fins que celles prévues. Toute utilisation commerciale, publique ou institutionnelle nous décline de toute responsabilité et annule toutes les garanties.

ATTENTION !! :









1. ATTENTION ! La batterie doit être mise en charge par un adulte, ne laissez pas un enfant y toucher.
2. ATTENTION ! Veillez à bien expliquer le fonctionnement de la voiture à l'enfant.
3. ATTENTION ! Circulez dans les zones spacieuses, ne comportant pas de risques ou d'obstacles particuliers.
4. ATTENTION ! L'enfant ne doit pas quitter le siège lors de la mise en marche du véhicule pour éviter les accidents.
5. ATTENTION ! L'assemblage doit être fait par un adulte, veuillez vérifier si l'assemblage de l'appareil et du circuit se déroule correctement.
6. ATTENTION ! Il est interdit d'utiliser la voiture électrique sur la route, l'autoroute, les pistes cyclables, le bord de route et autres lieux dangereux. Les enfants doivent être sous la surveillance d'un adulte.
ATTENTION ! Le véhicule doit être uniquement utilisé sur terrain privé.
7. ATTENTION ! Lors de l'utilisation, la fonction marche avant/arrière ne doit pas être utilisée excessivement.
8. ATTENTION ! Veuillez vérifier que les prises et les autres pièces ne sont pas endommagées. Si elles le sont, arrêtez de les utiliser à temps, jusqu'à ce que le problème soit résolu.
ATTENTION ! Veuillez examiner régulièrement le chargeur, la batterie et les piles pour déceler toutes détériorations des câbles, de la fiche de courant, de l'enveloppe et d'autres parties. En cas de détériorations, le jouet ne doit pas être utilisé jusqu'à ce que celui-ci ait été réparé.
9. ATTENTION ! Ce produit est limité à une personne, de moins de 30 kg. Veuillez attacher la ceinture de sécurité et assurez-vous que votre enfant est toujours assis sur le siège, le fait de se tenir debout ou dans une autre position peut être dangereux.
10. ATTENTION ! Pour changer le sens de la marche (avant/arrière) sans endommager le véhicule, attendre d'être à l'arrêt.
11. ATTENTION ! Lorsque vous ne l'utilisez pas pendant une longue période, éteignez et débranchez le connecteur de la batterie.
12. ATTENTION ! Les enfants doivent l'utiliser sous la surveillance d'un adulte. Ce jouet ne convient pas aux enfants de moins de 3 ans en raison de sa vitesse maximale.
13. ATTENTION ! Attention, ce jouet doit être utilisé avec prudence pour éviter tout type d'accident, chute ou blessure de tierce personne.
14. ATTENTION ! Ne pas utiliser sur la voie publique.
15. ATTENTION ! Ne convient pas aux enfants de moins de 3 ans. Petits éléments. Danger d'étouffement.
16. ATTENTION ! Réservé à un usage familial.







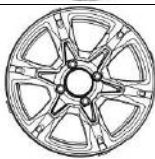
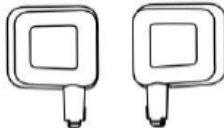

SPECIFICITES PRODUITS

Normes : EN71 1-2-3 / EN62115 / CE

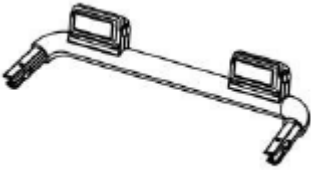
Référence :	4X4 Tout terrain électrique – BCELEC4X402 / BCELEC4X404
Dimensions Produit :	109 x 69 x 73 cm
Poids Produit :	18 KG
Moteur :	40W x 2
Source d'alimentation :	Electrique
Batterie :	12V 4.5AH x 1
Chargeur :	Sortie 12V
Temps de charge :	8 à 12 Heures
Durée d'activité :	1 à 2 Heures
Vitesse Moyenne :	3-5 Km/h
Age :	A partir de 3 ans
Poids Max Utilisateur Conseillé :	30 KG
Distance Télécommande	Portée de 7m. environ
Options :	Connexion MP3 / port USB / Contrôle du volume Télécommande parentale Ceinture de sécurité Lumières fonctionnelles

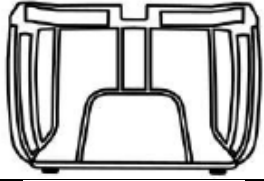
INVENTAIRE

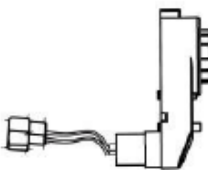
N° Pièce	Libellé	Qte	Visuel	Commentaires
VISSERIE				
1	Vis M4*12mm	4		
2	Rondel Diam. 12	6		
3	Ecrou M10	4		
4	Clef de serrage	2		
COMPOSANTS				
A	Roue avant	2		
B	Roue arrière	2		
C	Enjoliveur	4		
D	Rétroviseur gauche et droit	2		
E	Volant	1		
F	Parebrise	1		

G	Pare-chocs avant	1		
H	Protection latérale (gauche et droite)	2		
I	Barre de phares	1		
J	Partie supérieure du siège	1		
K	Partie inférieure du siège	1		
L	Pelle	1		
M	Essieu arrière	1		
N	Moteur gauche et droit	2		
O	Télécommande	1		
P	Chargeur	1		

Outils nécessaires au montage (non inclus) : Tournevis

MONTAGE

ETAPE 1 : Assemblage de l'essieu arrière et moteur

Tout d'abord, retournez la carrosserie et placez l'essieu arrière (M) en l'enfonçant fermement dans l'emplacement prévu à cet effet (partie supérieure).

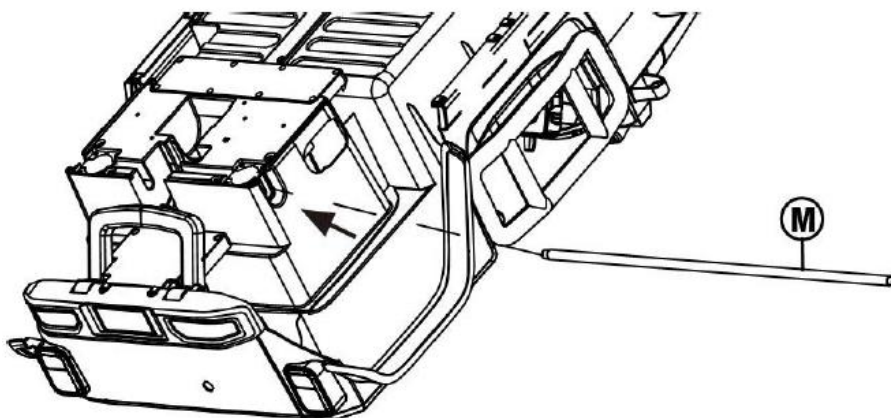

Puis placez les moteurs (N) de chaque côté en respectant les côtés gauche (L) et droit (R), en faisant passer les câbles dans les trous vers l'emplacement de la batterie :

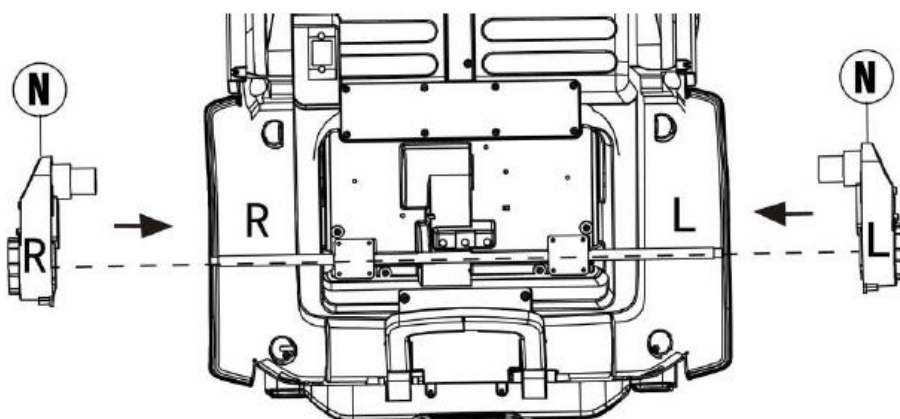

ETAPE 2 : Assemblage des roues

Sur la partie avant, enlever la protection plastique de l'essieu avant (si pré-installée) et retirer l'écrou si préinstallé.

Puis placer 1 rondelle (2), puis 1 roue avant (A), de nouveau une rondelle (2), puis un écrou (3).

Serrer grâce à la clef de serrage (4). Puis placer l'enjoliveur (C) en le clipsant.

Répétez la même opération du côté opposé.

Sur la partie arrière, placer puis 1 roue arrière (B), une rondelle (2), puis un écrou (3)

Répétez la même opération du côté opposé.

Serrer **simultanément** les 2 côtés grâce aux clefs de serrage (4). Puis placer les enjoliveurs (C) en les clipsant fermement.

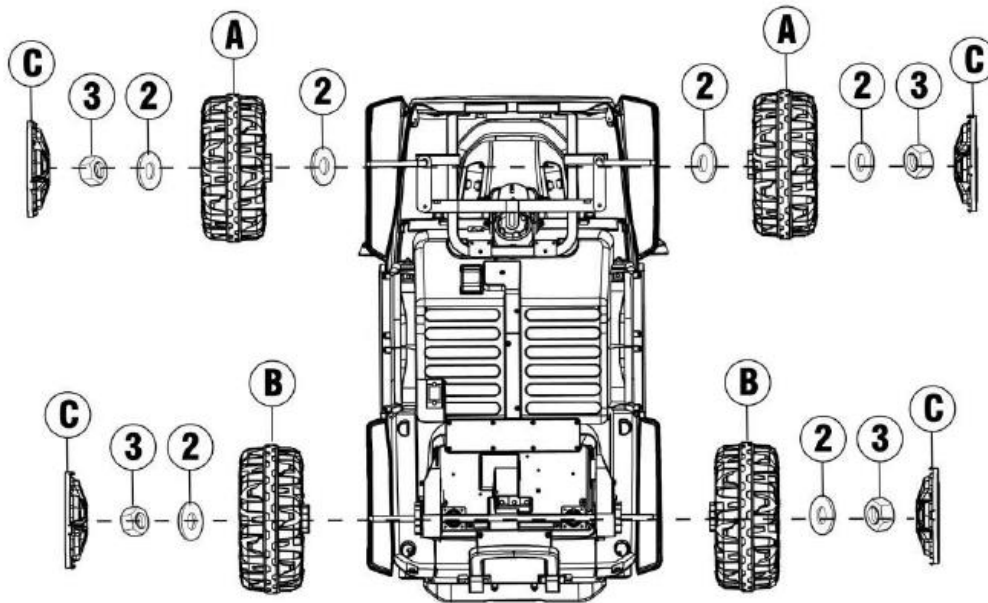

ETAPE 2 : Assemblage du pare-chocs avant

Fixer le pare-chocs avant (G) en l'emboîtant à l'aide de 2 vis M4x12mm (1) :

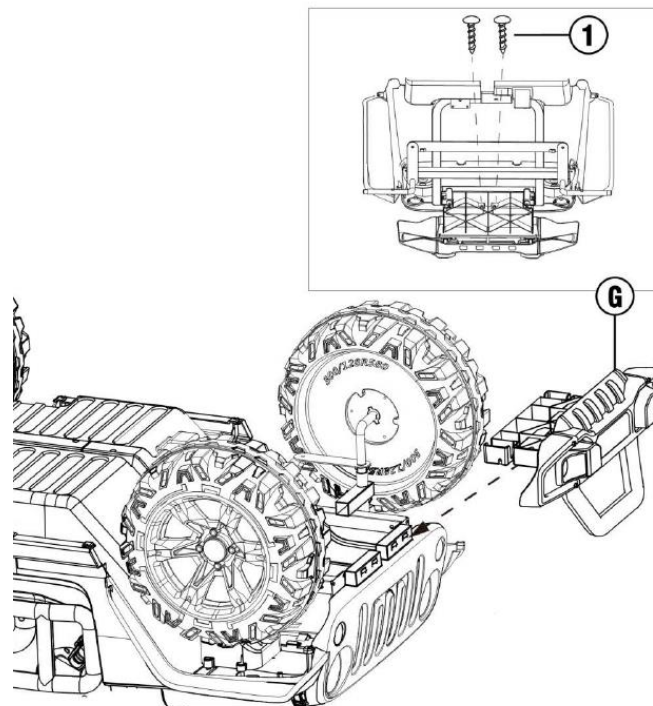

ETAPE 3 : Installation de la batterie

Retourner la voiture, trouvez le câble d'alimentation principal sous le siège et insérez la fiche du câble d'alimentation dans la prise correspondante du récepteur.

Puis connectez les câbles du moteur (gauche et droit) aux prises du récepteur (la prise du récepteur n'est pas différenciée gauche et droite).

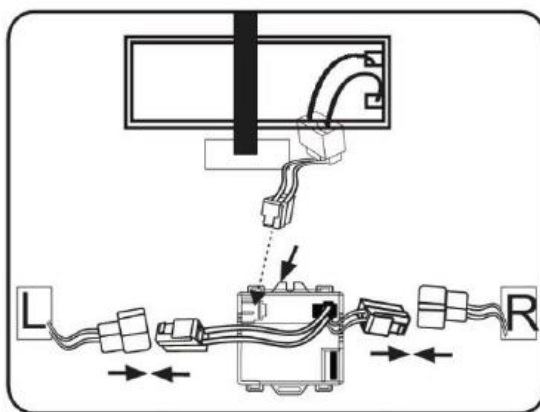

Vous pouvez appuyer sur le bouton « START » et sur la pédale pour voir si la connexion a bien été établie.

ETAPE 4 : Installation du volant des rétroviseurs / de la barre de phares et du parebrise

Volant

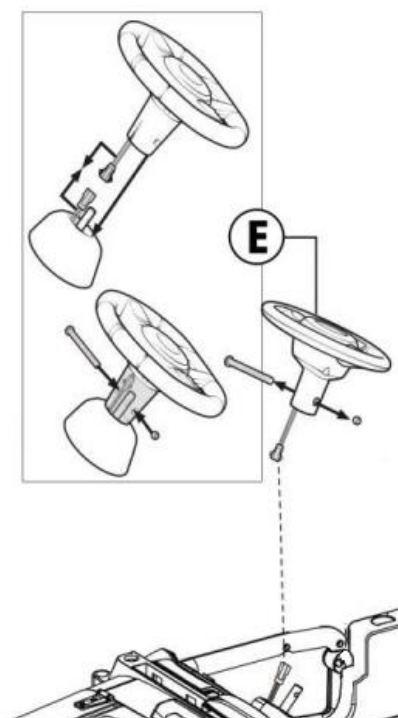

Retirez la vis et l'écrou préinstallés sur le volant (E).

Connectez le câble provenant de la colonne de direction au câble du volant comme sur la photo ci-contre.

Enfoncez les câbles, enfoncez le volant puis vissez la vis dans l'écrou.

Lorsqu'il est fixé, les roues avant doivent bouger en même temps que vous tournez le volant.

Rétroviseurs

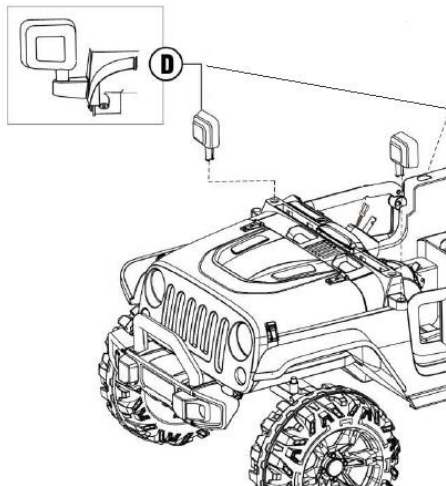

Enfoncez les rétroviseurs (D) dans les emplacements gauche et droit prévus à cet effet.

Barre de phares

Dévissez les vis du couvercle de l'emplacement des piles de la barre de phares (I). Installez 2 piles AA 1.5 V (non incluses) faites attention à la polarité, fermez le couvercle, serrez les vis pour fixer le couvercle. Les bornes d'une pile ou d'un accumulateur ne doivent pas être mises en court-circuit.

Interrupteur (-) = ON / (o) = OFF.

Les piles ne doivent pas être rechargées. Ne pas utiliser différentes piles ou des piles neuves et usagées simultanément. Les piles usagées doivent être enlevées du produit. Lorsque vous n'utilisez pas le moniteur retirez les piles. Les accumulateurs doivent être enlevés du produit avant d'être chargés.

Insérez les protections latérales gauche et droite (H) dans la barre de phares (I) comme sur le schéma ci-dessous, et fixer chaque côté grâce à 2 vis M4x12mm (1) :

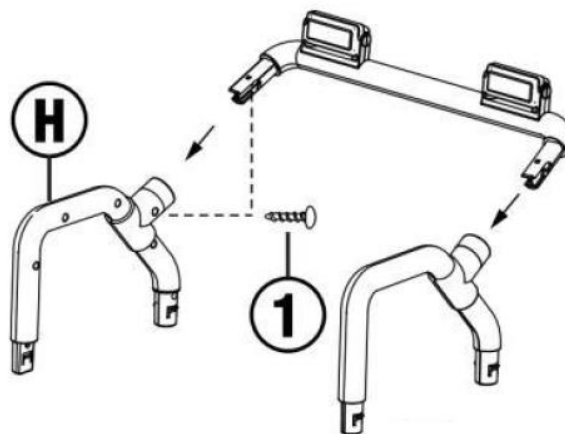

Puis insérez cet assemblage dans les emplacements prévus à cet effet dans la carrosserie :

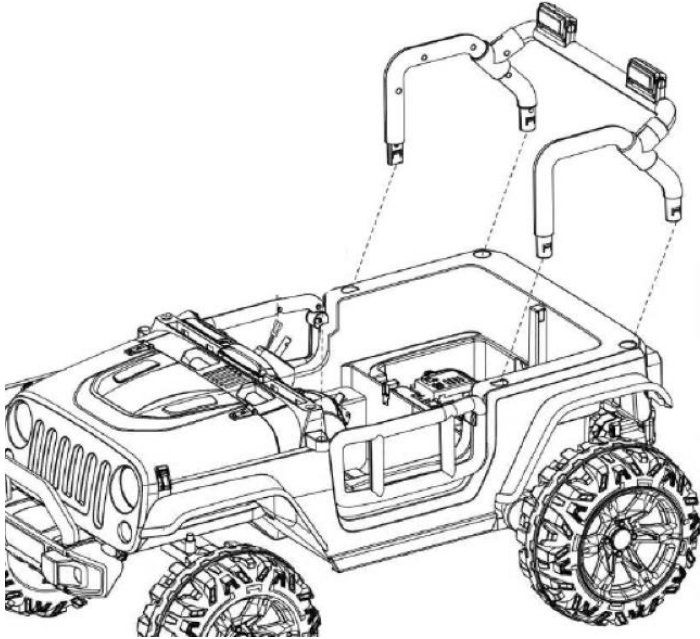

Placez le parebrise (F) dans l'emplacement de la carrosserie prévu à cet effet en appuyant fermement :

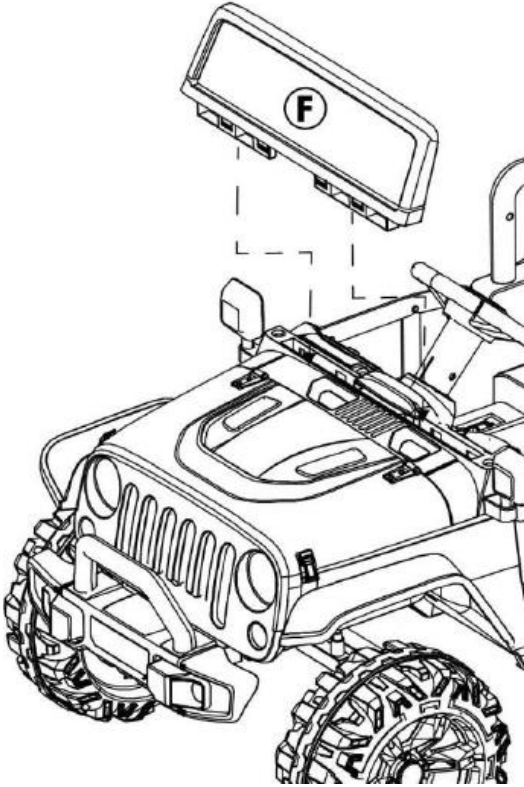

ETAPE 5 : Installation du siège et de la pelle

Insérez la partie supérieure du siège (J) dans la partie inférieure (K) en la clipsant :

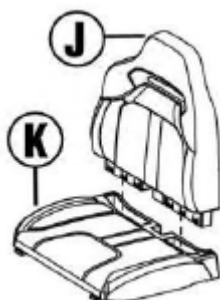

Faites passer la ceinture de sécurité sur le devant du siège.

Appuyez sur l'interrupteur du siège pour fixer le siège :



Placez la pelle (L) à l'endroit prévu à cet effet en la clipsant :

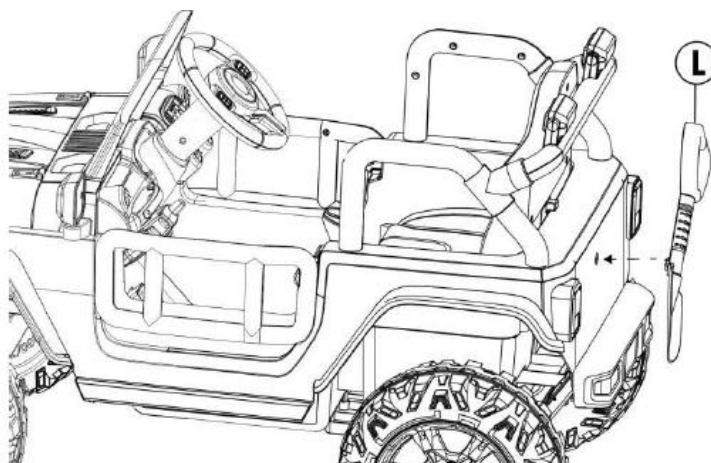

UTILISATION DU VEHICULE

Le tableau de bord varie quelque peu d'un modèle à l'autre, les informations ci-dessous sont donc pour référence car elles peuvent différer sur le modèle que vous avez acheté.

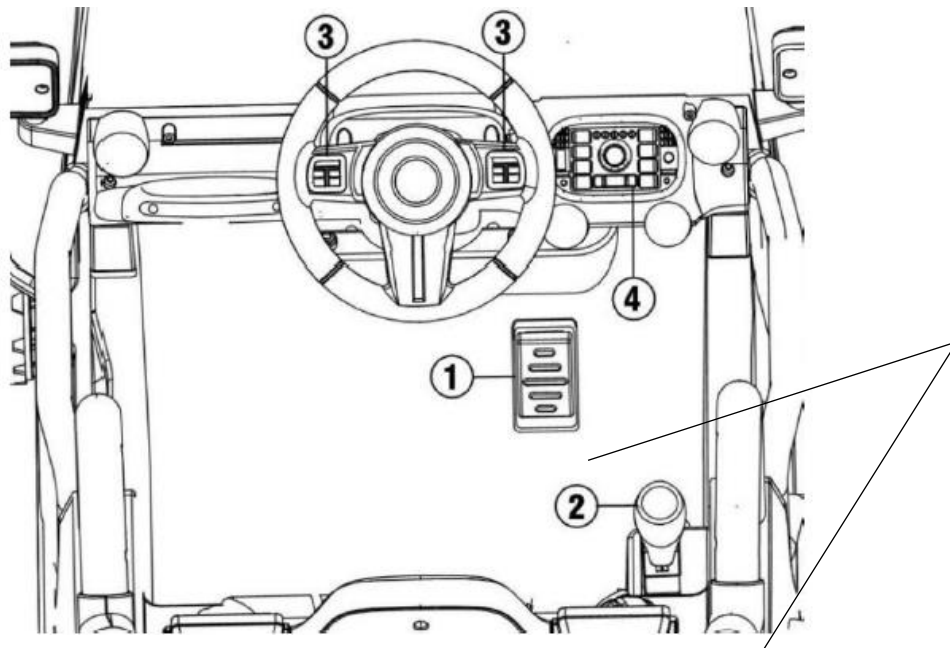

1. Pédale : si appuyée la voiture commence à accélérer, si relâchée, la voiture va s'arrêter
2. Levier de vitesse : Marche avant / arrière
3. Klaxon / bouton Musique
4. Tableau de commande (voir détails ci-dessous)



Attention : ce lecteur peut être différent visuellement de celui sur le produit reçu. Toutefois, les fonctions sont très proches. Cette rubrique est là pour vous guider mais n'est pas exhaustive.

5. Bouton MARCHE / ARRET : appuyez longuement dessus (3 secondes) pour allumer et éteignez le véhicule.
6. Bluetooth (en option)
7. Bouton PAUSE
8. Bouton MUSIQUE
9. Chanson précédente / Volume – si appui long
10. Vitesse + : pour augmenter la vitesse du véhicule
11. Vitesse - : pour réduite la vitesse du véhicule
12. Lumière : Appuyer pour allumer les phares
13. Chanson suivante / Volume + si appui long
14. Port USB
15. Prise du chargeur
16. Affichage de batterie

CHARGE

Chargement de la batterie : lorsque la capacité de la batterie est faible, rechargez-la immédiatement, la prise de charge se trouve sur le tableau de commande (15).

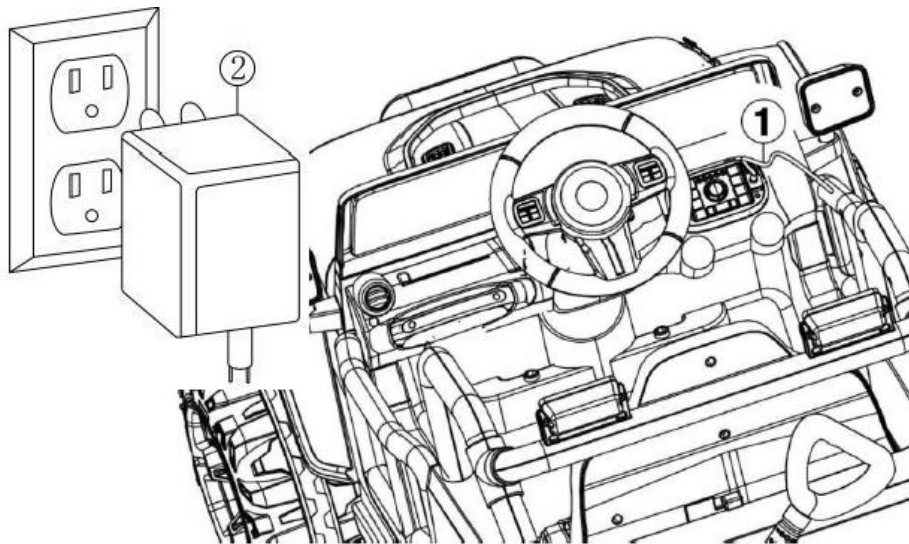

Attention : lors de la charge, l'alimentation est coupée. La charge doit être effectuée par un adulte seulement.

Télécommande

Les télécommandes varient d'un modèle à l'autre, les informations ci-dessous sont donc pour référence car elles peuvent différer sur le modèle que vous avez acheté.

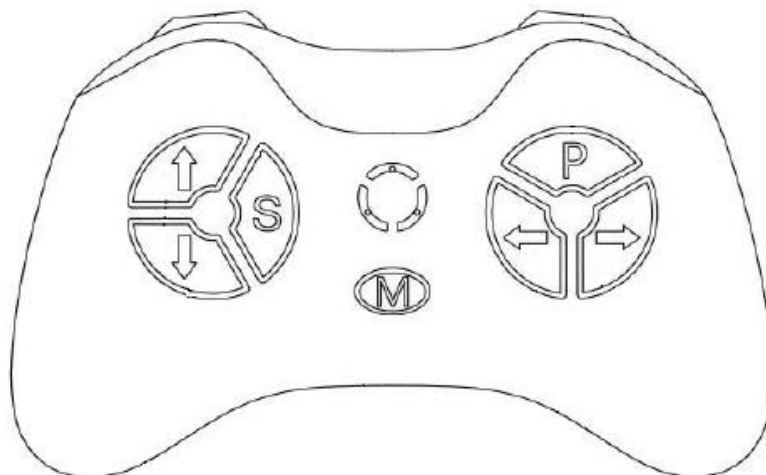

NB : La télécommande a priorité sur le fonctionnement de la pédale. (La pédale ne fonctionnera pas si vous utilisez la télécommande).

Étapes à suivre :

1) Installation des piles pour la télécommande.

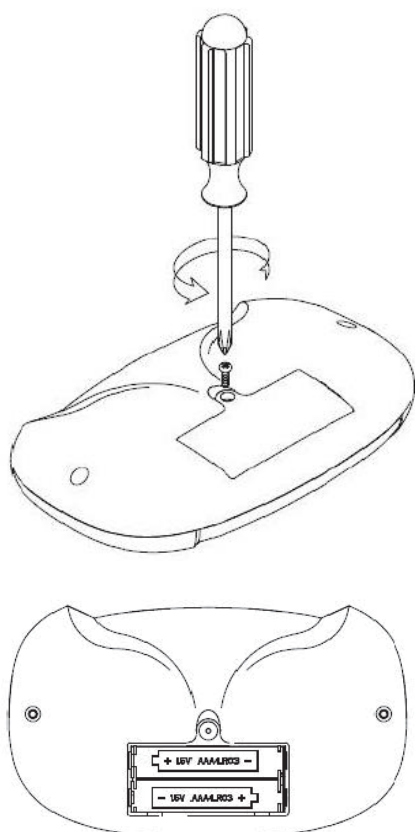

Soulevez le couvercle du compartiment à piles à l'arrière de la télécommande et insérez deux piles AAA (1.5V) (non incluses), faites attention à la polarité, fermez le couvercle du boîtier de la télécommande, serrez la vis pour fixer le couvercle (pour changer la pile, veuillez-vous reporter à la section correspondante). Les bornes d'une pile ou d'un accumulateur ne doivent pas être mises en court-circuit.

Les piles ne doivent pas être rechargées. Ne pas utiliser différentes piles ou des piles neuves et usagées simultanément. Les piles usagées doivent être enlevées du produit. Lorsque vous n'utilisez pas la télécommande retirez les piles. Les accumulateurs doivent être enlevés du jouet avant d'être chargés.

Appuyez longuement (2-4 secondes) sur le bouton M  :

Le bouton indicateur de vitesse « lente »  et le bouton vitesse « S » clignotent, la connexion de la télécommande a bien été établie.

Si la connexion a échoué, remplacez les piles et répétez les étapes ci-dessus.

Nb : Répétez cette étape lorsque vous remplacez les piles de la télécommande.

Vous pouvez désormais utiliser la télécommande :

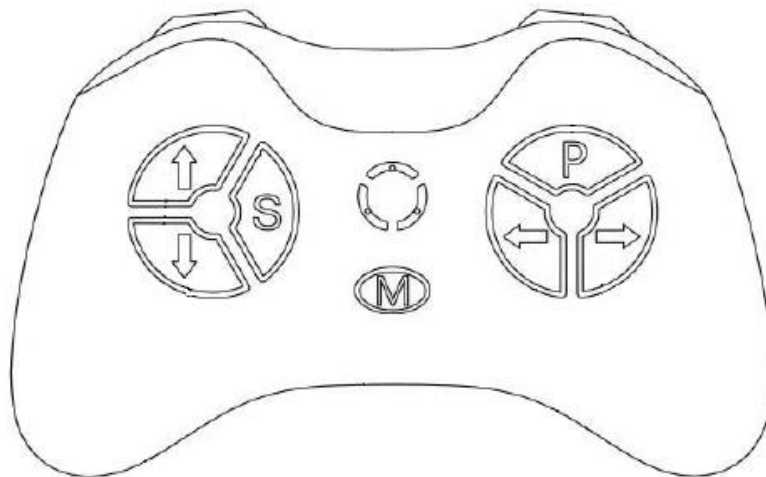

AVANT : Pour avancer

VITESSE « S » : Sélectionneur de vitesse : lente, modérée, maximum (en marche avant uniquement)

ARRIERE : Pour reculer

P : Frein, pour stopper le véhicule. Appuyez à nouveau pour repartir.

GAUCHE : Direction gauche

DROITE : Direction droite



INDICATEUR DE VITESSE : lumière vitesse lente / vitesse modérée / maximum

GUIDE DE DEPANNAGE

Problème	Cause possible	Solution
Le véhicule ne marche pas ou roule très lentement	Batterie faible	Recharger la batterie
	Connecteurs de batterie détachés	Vérifiez que les connecteurs de la batterie soient fermement connectés les uns aux autres.
	Véhicule surchargé	Réduisez le poids sur le véhicule.
	Véhicule utilisé dans de mauvaises conditions	Évitez d'utiliser le véhicule dans des conditions difficiles, voir <Avertissements et Précautions d'usage>
Le véhicule a besoin d'une impulsion pour avancer	Mauvais contact des fils ou des connecteurs	Vérifiez que les connecteurs de la batterie soient fermement connectés les uns aux autres.
Difficulté de passer de la marche avant à arrière (vice versa)	Tentative de changement de vitesse alors que le véhicule est en mouvement	Arrêtez complètement le véhicule et changez de vitesse, voir <Utilisation du véhicule>
La batterie ne se recharge pas	Connecteur de la batterie ou adaptateur desserré	Vérifiez que les connecteurs de la batterie soient fermement connectés les uns aux autres.
	Chargeur non branché	Vérifiez que le chargeur de batterie soit branché sur une prise murale en état de fonctionnement.
	Étapes de branchement non respectées	voir <Recharge>
La télécommande ne fonctionne pas	Piles endommagées	Remplacer les piles
	Étapes de connexions non respectées	voir <Télécommande>
	Étapes de branchement non respectées	voir <Recharge>
Le chargeur chauffe lors du chargement	Surchauffe normale, pas d'anomalie.	

Lisez attentivement ce manuel et le guide de dépannage avant d'appeler. Si vous avez toujours besoin d'aide pour résoudre le problème contactez votre distributeur.

PRECAUTIONS D'USAGE

- Lors de la première recharge, assurez-vous que la batterie charge en continu pendant 18 heures. Ne pas charger plus de 20 heures.
- Ne pas utiliser sur les surfaces polies, telles que le marbre, le carrelage.
- La télécommande doit être protégée de la pluie et de toute source de chaleur ou d'humidité pour éviter tout dommage.
- Lorsque vous ne l'utilisez pas, veuillez éteindre l'interrupteur, puis débrancher la batterie.
- Après avoir conduit pendant un certain temps, essayez un peu de lubrifiant sur les pièces de fer pour empêcher qu'elles rouillent.
- Tenir à l'écart des éléments à haute température une longue période.
- Le véhicule devrait s'arrêter en position horizontale et ne pas être en pente.
- Nettoyez le véhicule avec un chiffon doux pour rendre la surface propre et brillante. N'utilisez pas de solvant chimique pour nettoyer le véhicule.
- Ne conduisez pas le véhicule par temps de pluie ou de neige, car l'eau endommagerait le moteur, le schéma de circuit ainsi que la batterie.
- Mettez le véhicule hors tension après utilisation.
- Ne changez pas arbitrairement la structure du produit et du système, les travaux de maintenance doivent être effectués de manière professionnelle.

RECYCLAGE

Produit



Cet appareil électronique ne doit pas être éliminé avec les déchets ménagers.

Afin de préserver l'environnement, cet appareil doit être recyclé au terme de sa durée de vie utile comme l'exige la loi.

Veillez utiliser des installations de recyclage autorisées à collecter ce type de déchets dans votre région. En agissant ainsi, vous aiderez à préserver les ressources naturelles et à améliorer les normes européennes en matière de protection de l'environnement. Si vous avez besoin de plus d'informations concernant les méthodes correctes et sûres d'élimination des déchets électroniques, contactez les services d'enlèvement des déchets de votre commune

Batterie

- Votre batterie en plomb-acide scellée doit être recyclée ou jetée dans une poubelle prévue à cet effet.
- Ne jetez pas votre batterie en plomb dans un feu. La batterie peut exploser ou présenter des fuites.
- Ne jetez pas de batterie en plomb dans vos ordures ménagères ordinaires. La loi interdit l'incinération, l'enfouissement ou le mélange de batteries plomb-acide scellées avec des ordures ménagères.

• INDICATIONS A CONSERVER

Si besoin de remplacer la batterie :

- Retirer le siège de la voiture
- Débrancher les connecteurs de la batterie
- Retirer le support de la batterie
- Soulever la batterie
- Replacer la nouvelle batterie et reconnectez les connecteurs
- Replacer le support
- Replacer le siège.
- Ne pas mettre l'accumulateur en court-circuit

GARANTIES :

Votre produit bénéficie des garanties légales énoncées ci-après pour tout usage normal d'utilisation et en ayant respecté les instructions de montage.

Au-delà de la période de garantie, il vous est possible de consulter le site Internet pour d'éventuelles pièces détachées ou accessoires.

Nous sommes tenus des défauts de conformité du/des produit(s) dans les conditions des articles L.217-4 et suivants du Code de la consommation et des défauts cachés des produits vendus dans les conditions prévues aux articles 1641 et suivants du Code Civil.

Mise en œuvre

Vous disposez d'un délai de deux (2) ans à compter de la délivrance du produit pour obtenir la mise en œuvre de la garantie légale de conformité en cas d'apparition d'un défaut de conformité. Durant ce délai, vous n'êtes tenu d'établir que l'existence du défaut de conformité et non la date d'apparition de celui-ci.

La garantie légale de conformité emporte obligation pour le professionnel, le cas échéant, de fournir toutes les mises à jour nécessaires au maintien de la conformité du bien.

La garantie légale de conformité donne au client droit à la réparation ou au remplacement du bien.

Si le bien est réparé dans le cadre de la garantie légale de conformité, le client bénéficie d'une extension de six mois de la garantie initiale.

Si le client demande la réparation du bien, mais que le vendeur impose le remplacement, la garantie légale de conformité est renouvelée pour une période de deux (2) ans à compter de la date de remplacement du bien.

Le client peut obtenir une réduction du prix d'achat en conservant le bien ou mettre fin au contrat en se faisant rembourser intégralement contre restitution du bien, si :

1° Le professionnel refuse de réparer ou de remplacer le bien ;

2° La réparation ou le remplacement du bien intervient après un délai de trente jours ;

3° La réparation ou le remplacement du bien occasionne un inconvénient majeur pour le client, notamment lorsque le consommateur supporte définitivement les frais de reprise ou d'enlèvement du bien non conforme, ou s'il supporte les frais d'installation du bien réparé ou de remplacement ;

4° La non-conformité du bien persiste en dépit de la tentative de mise en conformité du vendeur restée infructueuse.

Le client a également droit à une réduction du prix du bien ou à la résolution du contrat lorsque le défaut de conformité est si grave qu'il justifie que la réduction du prix ou la résolution du contrat soit immédiate. Le client n'est alors pas tenu de demander la réparation ou le remplacement du bien au préalable.

Le client n'a pas droit à la résolution de la vente si le défaut de conformité est mineur.

Les droits mentionnés ci-dessus résultent de l'application des articles L. 217-1 à L. 217-32 du code de la consommation.



SERVICE APRÈS-VENTE

Notre équipe de conseillers et d'experts en service après-vente sont là pour répondre à vos questions et vous conseiller sur le choix des pièces détachées et des accessoires de votre produit grâce à leurs connaissances techniques de chaque modèle.

N'hésitez pas à nous contacter, du lundi au vendredi, de 9 h à 17 h :

Téléphone au : + 33(0)7.57.900.901

Email : sav@jt2d.com

Adresse :

13 rue de l'Industrie ZI des Joncaux

64700 HENDAYE

FRANCE

ANNEXES

Les pièces mentionnées dans le tableau ci-dessous sont déjà assemblées sur le produit à réception et donc pour la plupart invisibles. Ne pas les prendre en compte dans l'inventaire des pièces à réception de votre colis.

N°Pièce	Libellé	Qte	Commentaires
Q	PD - Batterie BCELEC4X40 all colors	1	Pré-assemblée dans le produit